

TOPAZ 85s

04 2021

DE

Kurzanleitung zum Gebrauch und Wartung



Achtung! Vor dem Gebrauch die Anleitungen lesen.

ADIATEK srl

Hauptsitz:

Via Monte Pastello, 14
I-37057 San Giovanni Lupatoto (VR)

Tel. +39 045 877 9086

Fax. +39 045 877 9195

www.adiatek.com - info@adiatek.com

EINLEITUNG

Wir danken Ihnen, dass Sie unsere Maschine gewählt haben. Diese Scheuersaugmaschine ist für den **gewerblichen Gebrauch** bestimmt und wird in der industriellen und zivilen Reinigung verwendet und ist für jegliche Bodenart geeignet. Während dem Einsatz scheuert die Bürste mit Wasser und Reinigungsmittel. Das gelöste Brauchwasser wird im gleichen Arbeitsgang durch den Saugfuß aufgenommen und hinterlässt somit einen sauberen und trockenen Boden.

Die Maschine darf nur für solche Zwecke benutzt werden. Sie gibt die beste Leistung, wenn sie richtig angewendet und stets in gutem Zustand ist. Wir bitten Sie deshalb, diese Anleitungen sorgfältig durchzulesen und jedes Mal dann, wenn sich bei der Benutzung Schwierigkeiten ergeben sollten.

Falls nötig, steht unser technischer Kundendienst stets zu Ihrer Verfügung.

ACHTUNG: Dieses Gerät ist nur für den internen Gebrauch bestimmt.

ACHTUNG: Diese Maschine darf nur in Innenräumen gelagert werden.

INHALTSANGABE

EINLEITUNG	3
GENERELLE SICHERHEITSNORMEN	4
Transfer	4
Lagerung und Entsorgung	4
Korrekte Anwendung	4
Wartung	4
Transport der Maschine	4
GENERELLE SICHERHEITSNORMEN DER BATTERIEN	4
TECHNISCHE BESCHREIBUNG	5
ZEICHENERKLÄRUNG KONTROLLTAFEL LENKRAD	6
ZEICHENERKLÄRUNG KONTROLLTAFEL BETÄTIGUNGEN	6
ZEICHENERKLÄRUNG MASCHINE	6
DISPLAY LESEN	7
Visualisierung beim Einschalten	7
Batterie-Einstellung	7
Release Software	7
Visualisierung Betätigungen	7
NAVIGATIONS BETÄTIGUNGEN	9
General setting	9
Wahl der Sprache auf dem Display	9
Display Tune (Display-Kontrast)	9
Batterie-Einstellung wechseln	9
Display Brightness (Display-Helligkeit)	9
SYMBOLIK HANDBUCH	10
OPTION-AUSRÜSTUNGEN	11

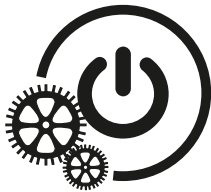

VOR DEM GEBRAUCH	12
Beförderung der verpackten Maschine	12
Auspacken der Maschine	12
Rollbügel	12
Zugang zum Batterieraum	12
Installation der Batterien	12
Batterieanzeige	13
Wiederaufladen der Batterien	13
Montage Saugfuß	13
Regulierung Saugfuß	13
Höhenregulierung Seitengummi	14
Montage und Demontage der Bürsten	14
Einstellung Lenkrad	14
Einstellung Bodenbelag	15
Einstellung Sitz	15

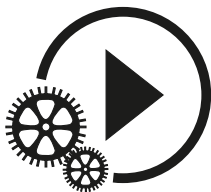

BODENREINIGUNG	16
Verbindung Batteriestecker und Einschalten der Maschine	16
Brauchwassertank	16

Frischwassertank	16
Signal Reserve Frischwasser	16
Wahl Wassermenge	16
REINIGUNG	16
Arbeit manuell	16
Regulierung Bürstendruck	17
Regulierung Geschwindigkeit, Vorschub und Rückwärtsfahrt	17
Arbeit in automatisch	17
Verwendung der Seitenbürste	18
Modus Standard - 3S	18
Wahl Modus Standard - 3S	18
Modus Optional - 3SD (Solution Saving System Dosiersystem)	18
Wahl Modus Standard - 3SD	18
Installation Reinigungsmittelbehälter (3SD-Modus)	18
Wahl Reinigungsmittelstand (3SD-Modus)	19
Ozon-System (optional)	19
Das Ozon-System mit 3S und 3SD kombinieren	19
Saugmotor leiser Modus	19
Stand-by Modus	19
Hupe	19
Druckknopf Notfall	19
Feststellbremse	19
Manuelle Bewegung der Maschine	20
Schutzvorrichtung durch Schwimmer	20

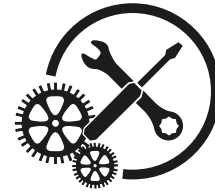

VORGANG NACH ARBEITSENDE	21
Modus Break Washing	21
TÄGLICHE WARTUNG	21
Entleerung und Reinigung Brauchwassertank	21
Reinigung des Absaugfilters	21
Reinigung der Bürsten	22
Wartung/Ersatz Seitenbürste	22
Reinigung des Sammelbehälters	22
Reinigung Saugfuß	22
WÖCHENTLICHE WARTUNG	23
Kontrolle hinterer Saugfußgummi	23
Reinigung Saugfußschlauch	23
Reinigung Frischwassertank und Filter	23
ZWEIMONATIGE WARTUNG	23
Kontrolle vorderer Saugfußgummi	23
HALBJÄHRLICHE WARTUNG	24
Kontrolle Spritzschutzgummi	24
FUNKTIONSKONTROLLE	24
Der Saugmotor funktioniert nicht	24
Die Bürstenmotore funktionieren nicht	24
Der Antriebsmotor funktioniert nicht	24
Das Frischwasser auf den Bürsten genügt nicht	25
Die Maschine reinigt nicht gut	25
Schlechtes Absaugen durch den Saugfuß	25
Alarm Bürstendruck	25
Übermäßige Schaumbildung	25
EINGEPLANTE WARTUNG	26
Tabelle regelmässige Wartung	26

GENERELLE SICHERHEITSNORMEN

Die unten erwähnten Normen müssen aufmerksam durchgelesen werden, um Schaden am Benutzer und an der Maschine zu vermeiden.

- Die Etiketten auf der Maschine aufmerksam durchlesen, und nicht ohne Grund zudecken. Sofort wieder ersetzen, sollten sie beschädigt oder unleserlich sein.
- **ACHTUNG:** Die Maschine darf nur durch erlaubtes Personal verwendet werden, das zum Gebrauch geschult wurde.
- **ACHTUNG:** Die Maschine sollte nicht auf Flächen benutzt werden, die eine höhere Steigung aufweist, als sie auf dem Typenschild angegeben ist.
- **ACHTUNG:** Die Maschine ist nicht für Personen, Kinder inbegriffen, bestimmt, deren physische, sensorielle oder geistige Fähigkeiten reduziert sind, oder mit Erfahrungs- oder Kenntnismangel, es sei denn, sie haben Nutzen durch Vermittlung einer verantwortlichen Person ziehen können, was deren Sicherheit, Aufsicht oder Ausbildung zur Bedienung anbelangt.
- Während dem Maschinenbetrieb, die anderen Personen beachten und besonders die Kinder.
- Kinder dürfen nicht mit der Maschine spielen.
- Die Kinder sollen keine Maschinenreinigung und -wartung vornehmen.

TRANSFER

- **ACHTUNG:** Die Maschine nicht in Bereichen verwenden, in denen der Bediener von herabfallenden Gegenständen getroffen werden könnte, da das Gerät nicht mit einer FOPS (Falling Object Protection Structure) ausgestattet ist.
- Nicht gegen Gestelle oder Gerüste stoßen, wo die Gefahr besteht, dass Gegenstände herunterfallen.
- Wird die Maschine verlassen, ist der Zündschlüssel zu entfernen.
- Die Maschine nicht als Transportmittel benutzen.
- Die Geschwindigkeit den entsprechenden Situationen anpassen: sie besonders verringern, bevor scharfe Kurven gemacht werden.

LAGERUNG UND ENTSORGUNG

- Lagerungstemperatur: zwischen 0°C und +55°C (32°F und 131°F).
- Optimale Arbeitstemperatur: von 0°C und +40°C (32°F und 104°F).
- Die Feuchtigkeit darf 95% nicht übersteigen.
- Sich an die geltenden Gesetze zur Verschrottung der Verschleißteile halten.
- Die Batterien müssen von der Maschine entfernt werden, bevor sie entsorgt wird.
- Wenn Ihre Maschine entsorgt werden muss, muss auf Grund der Materialien für deren Verschrottung in geeigneten Entsorgungsstellen gesorgt werden, insbesondere die Öle, Batterien und die elektronischen Bestandteile. Die Maschine selbst wurde so konstruiert, dass das Material, wo es möglich war, vollständig dem Recycling zugeführt werden kann.

KORREKTE ANWENDUNG

- Die Maschine darf nicht zur Aufnahme von entzündbaren Flüssigkeiten oder Pulvern angewendet werden (z.B. Kohlenwasserstoffe, Asche oder Ruß).
- Im Brandfall, einen Pulverlöscher verwenden. Kein Wasser verwenden.
- Mit der Maschine nicht in explosionsgefährdeten Zonen arbeiten.
- Die Maschine muss die Arbeitsgänge der Nassreinigung und Absaugung gleichzeitig durchführen. Andere Arbeitsgänge müssen in Zonen durchgeführt werden, welche für Nichtberechtigte verboten sind und der Bediener muss geeignete Schuhe tragen.
- Die feuchten Bodenflächen mit Hilfe passender Abgrenzungsschilder signalisieren.
- Um schädliches Gas zu vermeiden, keine verschiedenen Wirkstoffe miteinander mischen.
- Verhindern Sie, dass die Bürsten bei stehender Maschine rotieren, um keinen Schaden am Boden zu verursachen.

WARTUNG

- Sollten an der Maschine Funktionsstörungen festgestellt werden, überprüfen, ob die Störungen nicht von einer fehlenden Wartung

abhängen. Ist das nicht der Fall, den autorisierten Kundendienst anfordern.

- Für jeden Reinigungs- und Wartungseingriff, die Batterieverbinding entfernen.
- Im Falle von Ersatzteilbedarf, die ORIGINAL-Teile beim autorisierten Vertreter und/oder Verkäufer verlangen.
- Nur ORIGINAL-Bürsten benutzen.
- Die Abdeckungen, wo der Gebrauch von Werkzeugen für deren Abnahme erfordert wird, dürfen nicht entfernt werden.
- Die Maschine nicht mit direktem Wasserstrahl, Hochdruck oder Korrosionsflüssigkeiten reinigen.
- Alle 200 Arbeitsstunden die Maschine beim zuständigen autorisierten Kundendienst überprüfen lassen.
- Bevor die Maschine gebraucht wird, überprüfen, dass alle Deckel und Abdeckungen richtig positioniert sind, wie in dieser Bedienungsanleitung angegeben ist.
- Alle elektrischen Verbindungen nach jeglichem Wartungseingriff wiederherstellen.

TRANSPORT DER MASCHINE

ACHTUNG: Vor dem Transport der Maschine auf einem offenen LKW oder Anhänger, sicherstellen dass:

- Alle Tanks leer sind.
- Der Deckel Brauchwassertank sicher blockiert ist.
- Die Maschine fest angebunden ist.
- Die elektromagnetische Bremse angezogen ist (nicht manuell gelöst).

GENERELLE SICHERHEITSNORMEN DER BATTERIEN



- Bei jedem Eingriff auf den Batterien, geeignete säurebeständige Handschuhe tragen, sowie Schutzbrillen.
- Nicht rauchen und nicht mit freien Flammen an die Batterien herangehen.
- Prüfen, dass ein geeigneter Feuerlöscher in der Nähe vorhanden ist.
- Höchste Aufmerksamkeit bei Undichtigkeiten oder bei Flüssigkeitsentweichen, da korrosiv.
- Keine metallischen Gegenstände auf den Batterien ablegen. Kurzschlussgefahr!
- Es ist obligatorisch, die verbrauchten Batterien, die als gefährlicher Abfall klassifiziert sind, an ein autorisiertes Unternehmen zu übergeben, das gemäß den gesetzlichen Normen für deren Entsorgung zuständig ist.

TECHNISCHE BESCHREIBUNG	M.E.	
Arbeitsbreite	mm	850
Saugfußbreite	mm	1100
Flächenleistung, bis zu	m ² /h	6375
Durchmesser Bürste	mm	2 x 150
Drehgeschwindigkeit Bürste	U/min	785
Bürstenmotor	W	2 x 650
Antriebsmotor	W	1200
Saugmotor	W	2 x 570
Wassersäule	mbar	190
Fahrtrieb		automatisch
Vorschubgeschwindigkeit (max)	km/h	7,5
Maximale Steigfähigkeit	%	10
Frischwassertank	l	180
Reserve Frischwassertank	l	20
Brauchwassertank	l	190
Maschinenlänge	mm	1962
Maschinenhöhe mit Rollbügel (ohne Rollbügel)	mm	1865 (1613)
Maschinenbreite (ohne Saugfuß)	mm	985
Leergewicht	kg	445
Bruttogewicht Maschine (gemäß der EN-Norm 60335-2-72 Art. 5.z102)	kg	1075
Spannung Batterien	V	36
Kapazität Batterien	Ah _s	320
Gewicht Batterien	kg	380
Batterieraum	mm	540 x 620 x 460
Geräuschpegel (gemäß der EN-Norm 60704-1) Lpa	dB (A)	<70
Schallleistungspegel Lwa	dB (A)	<70
Klasse		III
Schutzgrad	IP	23
Gewicht verpackte Maschine	kg	525
Verpackungsmasse (LxBxH)	cm	213x181x115

ZEICHENERKLÄRUNG KONTROLLTAFEL LENKRAD

1. DISPLAY
2. DRUCKKNOPF HEBUNG/SENKUNG BÜRSTEN
3. DRUCKKNOPF ON/OFF SAUGMOTOR / LEISER MODUS
4. DRUCKKNOPF HEBUNG/SENKUNG SAUGFUß
5. DRUCKKNOPF WAHL MODUS
 - AUTOMATISCH
 - MANUELL
 - BREAK WASHING
6. DRUCKKNOPF MODUS (WASSERWAHL)
7. DRUCKKNOPF STAND REINIGUNGSMITTEL
8. DRUCKKNOPF ZUNAHME MAX. GESCHWINDIGKEIT
9. DRUCKKNOPF REDUZIERUNG MAX. GESCHWINDIGKEIT

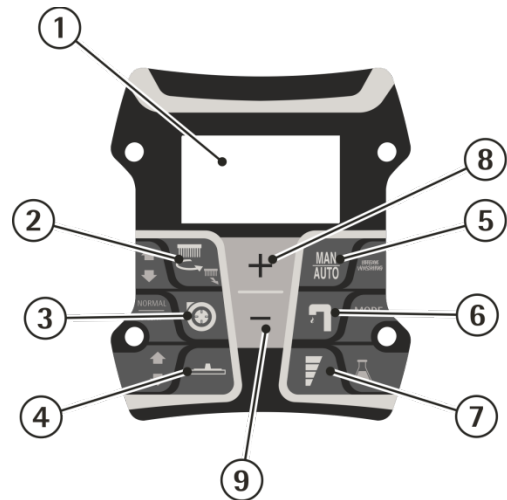

ZEICHENERKLÄRUNG KONTROLLTAFEL BETÄTIGUNGEN

10. DRUCKKNOPF NOTFALL
11. SCHLÜSSELSCHALTER
12. HUPE
13. MANIPULATOR FAHRRICHTUNG (VORWÄRTS/RÜCKWÄRTS)
14. WÄHLER WASSERREGULIERUNG

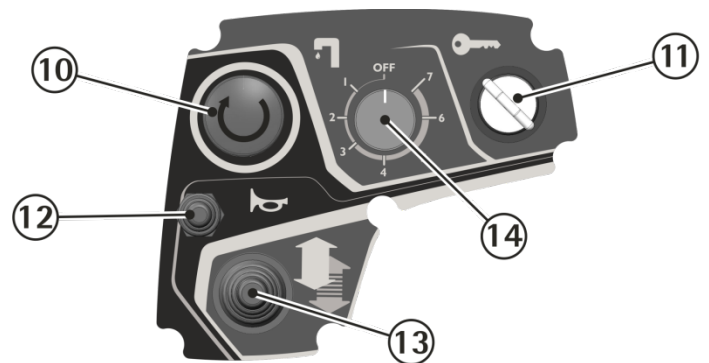

ZEICHENERKLÄRUNG MASCHINE

1. KONTROLLTAFEL BETÄTIGUNGEN
2. KONTROLLTAFEL LENKRAD
3. LENKRAD
4. ROLLBÜGEL
5. SCHLAUCH SAUGFUß
6. ABWASSERSTÖPSEL
7. ABWASSERSCHLAUCH
8. DECKEL ABWASSER BRAUCHWASSERTANK
9. FRISCHWASSERTANK
10. BRAUCHWASSERTANK
11. DECKEL BRAUCHWASSERTANK

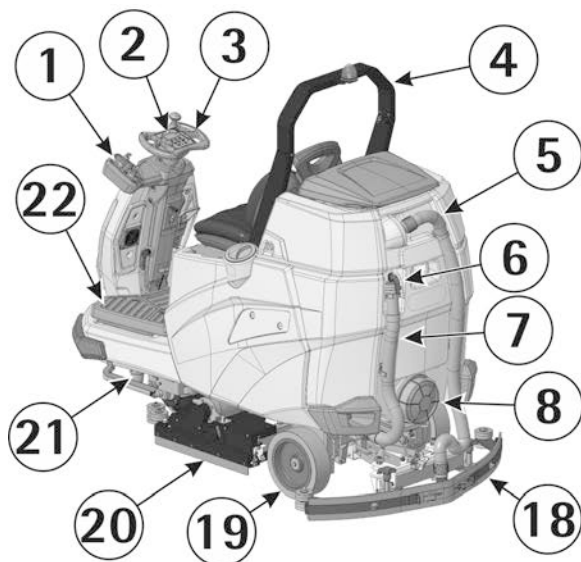

12. FAHRERSITZ
13. EINFÜLLSTUTZEN FÜR FRISCHWASSER
14. PEDAL FAHRBETÄTIGUNG
15. DECKEL ABLASS FRISCHWASSERTANK
16. ANTRIEBSMOTORRAD
17. ARBEITSLICHT
18. GRUPPE SAUGFUß
19. HINTERE RÄDER
20. GRUPPE BÜRSTENGEHÄUSE
21. FILTER FRISCHWASSER
22. BODENBELAG
23. SEITENBÜRSTE

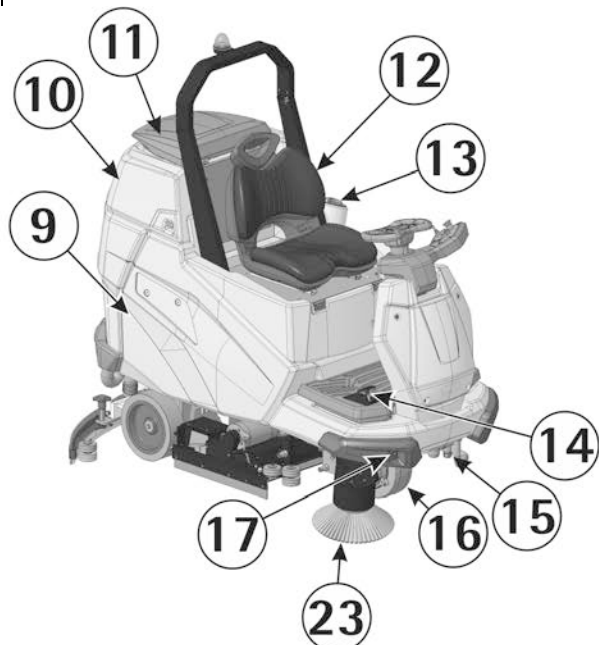

DISPLAY LESEN

VISUALISIERUNG BEIM EINSCHALTEN

Beim Einschalten der Maschine visualisiert das Display die folgende Information.



Danach wird folgendes visualisiert:

RELEASE SOFTWARE Release Software Kontrollkarte Display Release Software Kontrollkarte Chopper	STUNDENZÄHLER →	Display: 0.0 Chopper: 0.0	36V GEL	BATTERIE-EINSTELLUNG Einstellung für Gel-Batterien
				36V AGM Einstellung für AGM-Batterien
				36V WET Einstellung für Nass-Batterien (Blei/Säure)

VISUALISIERUNG BETÄTIGUNGEN



Modus Standard

Standbremse in Betrieb	Saugmotor ausgeschaltet	Bürsten hoch	Saugfuß hoch	Anzeige maximal eingestellte Geschwindigkeit	Auswahl Modus Standard
Modus automatisch	Saugmotor eingeschaltet	Bürsten-senkung	Saugfuß-senkung		Magnetventil offen
Modus manuell	Saugmotor in leiser Modus	Bürsten in Betrieb			Magnetventil geschlossen
Batteriestand		Druckstand Bürsten			Stand Wasserzufuhr
					Auswahl 3S Modus
					Auswahl Modus Ozon
					Auswahl Modus Ozon + 3S

Nachdem der Modus 3S oder 3SD (siehe unter Wahl Modus 3S/3SD) gewählt wurde, erscheinen auf dem Display folgende Betätigungen:

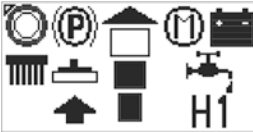

Modus 3S



Magnetventil offen	
Magnetventil geschlossen	
Stand Wasserzufuhr	H1

Modus 3SD





Magnetventil offen		Prozensatz Reinigungsmittel 0.2% 
Magnetventil geschlossen		
Stand Wasserzufuhr	H1	

Nachdem der Ozonmodus (siehe unter Auswahl Ozon-Modus) gewählt wurde, erscheinen auf dem Display folgende Betätigungen:

Modus Ozon





Magnetventil offen	
Magnetventil geschlossen	

Ist die Maschine mit Ozon und mit einem optionalen hydraulischen System (3S oder 3SD) ausgerüstet, und wählt man die Ozon-Kombination mit einem der beiden Systeme, auf dem Display erscheinen folgende Betätigungen:

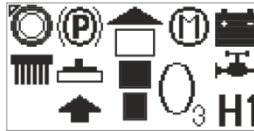
Modus Ozon + 3S oder 3SD



Magnetventil offen	
Magnetventil geschlossen	
Stand Wasserzufuhr	H1

Nachdem der Modus break washing gewählt wurde (siehe unter Auswahl Modus break washing, erscheint auf dem Display die folgende Aufschrift:

Modus break washing

**BREAK
WASHING**

NAVIGATIONS BETÄTIGUNGEN

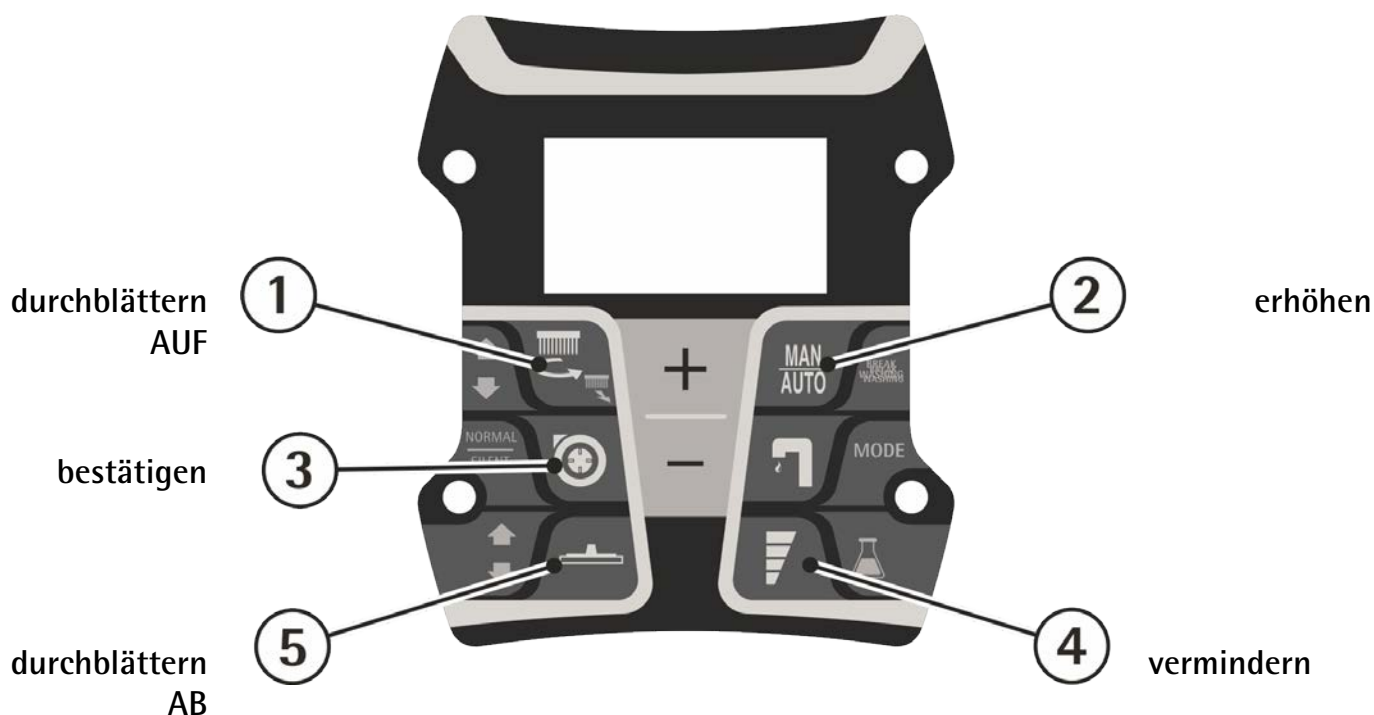

GENERAL SETTING

Um an das Menü der Einstellungen zu gelangen, werden die Tasten des Schaltpultes verwendet. Wie folgt vorgehen:

1. Die Tasten (1) und (4) gleichzeitig gedrückt halten.
2. Den Schlüssel drehen.
3. Wenn auf dem Display "INSERT PASSWORD:0" erscheint, die Taste (3) zur Bestätigung drücken.

Sind Sie im Menü GENERAL SETTING, ist es möglich, die folgenden vorbestimmten Einstellungen einfach durch AUF und AB anhand der Tasten (1) und (5) zu ändern.

WAHL DER SPRACHE AUF DEM DISPLAY

Englisch ist die Defaultsprache, man kann sie auf Italienisch ändern. Um die Sprache zu wählen, genügt es, zuerst "Language" zu visualisieren und danach durch die Wahltasten (2) und (4) blättern. Nach der Auswahl, mit der Taste (3) bestätigen.

BATTERIE-EINSTELLUNG WECHSELN

Sind Sie im Menü General Setting, ist es möglich, die Maschine in Funktion der installierten Batterien (AGM / GEL / BLEI-SÄURE) einzustellen.

Um die korrekte Einstellung zu wählen, genügt es, zuerst "BATTERY" zu visualisieren, danach durch die Tasten (2) und (4) blättern. Nach der Auswahl, mit der Taste (3) bestätigen.



Eine falsche Einstellung kann die Batterien irreparabel beschädigen. **IMMER** überprüfen, dass der korrekte Parameter eingegeben wurde. Die eingegebene Batterieeinstellung ist beim Einschalten sichtbar (siehe unter "BATTERIE-EINSTELLUNG oder DISPLAY LESEN").

DISPLAY TUNE (DISPLAY-KONTRAST)

Sind Sie im Menü General Setting, ist es möglich, den Display-Kontrast zu verbessern, bei dem die Taste (2) zur Erhöhung und die Taste (4) zur Verminderung betätigt wird. Nach der Auswahl, mit der Taste (3) bestätigen.

DISPLAY BRIGHTNESS (DISPLAY-HELLIGKEIT)

Sind Sie im Menü General Setting, ist es möglich, die Display-Helligkeit durch die Tasten (2) und (4) zu erhöhen oder zu vermindern. Nach der Auswahl, mit der Taste (3) bestätigen.

SYMBOLIK HANDBUCH



Symbol offenes Buch.
Zeigt an, dass der Bediener das Handbuch vor dem Maschinengebrauch lesen muss.



Symbol Warnung. Die Abschnitte aufmerksam durchlesen, wo dieses Symbol vorhanden ist. Dient für die Sicherheit des Bedienungs-personales und der Maschine.



Symbol Warnung.
Gefahr von Säureaustritt aus den Batterien.



Pflicht-Symbol, das System durch den Verbindungsstecker von den Batterien trennen, bevor jegliche Maschinenoperation vorgenommen wird.



Symbol für den Teil des Handbuchs bezüglich der Verwendung der Maschine.



Pflicht-Symbol, Schutzbrillen zu tragen.



Pflicht-Symbol, Schutzhandschuhe zu tragen.



Symbol vor einer Information für die korrekte Verwendung der Maschine.



Symbol zur Angabe, dass die Arbeitsgänge nur durch qualifiziertes Personal durchgeführt werden müssen.



Symbol für den Teil des Handbuchs bezüglich Auspacken, Vorbereiten und Einschalten der Maschine.



Symbol für den Teil des Handbuchs bezüglich der Wartung der Maschine.

OPTION-AUSRÜSTUNGEN

Befestigungshalter Zubehöre

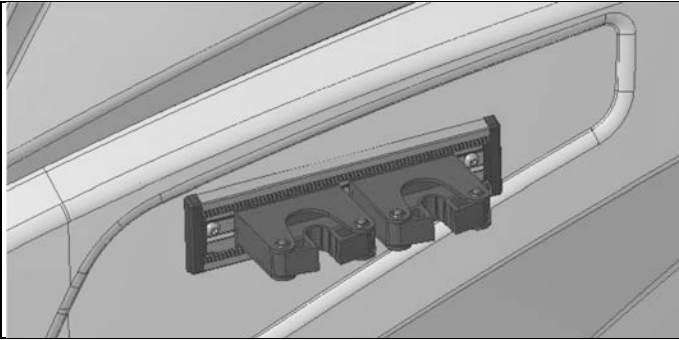

Ozon-System 03

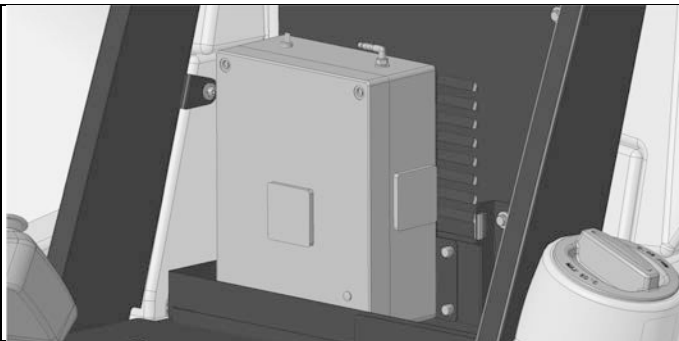

3SD System – Dosiersystem (Solution Saving System Dispenser)

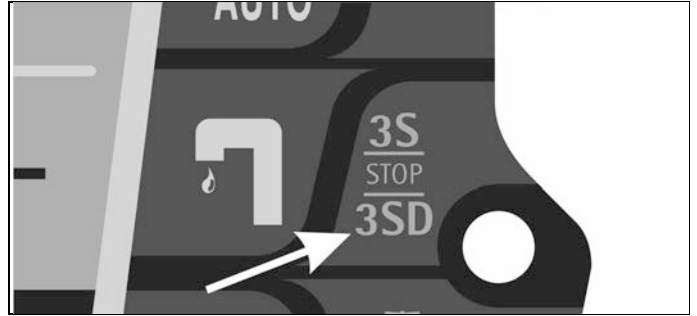

VOR DEM GEBRAUCH

BEFÖRDERUNG DER VERPACKTEN MASCHINE

Die Maschine wird auf einer Holzpalette geliefert und ist für die Beförderung von Gabelstapler vorgesehen.
Für die Verpackungsmasse siehe unter "TECHNISCHE DATEN".



Nicht mehr als zwei Verpackungen übereinanderstellen.

AUSPACKEN DER MASCHINE

1. Äußere Verpackung entfernen.
2. Bevor die Maschine von der Palette befreit wird, ist es notwendig, die Feststellbremse zu lösen, die das Antriebsmotorrad blockiert. Dazu den Hebel (1) gehoben halten. Zusammen mit der Maschine wird ein Seil zur Hebelbetätigung (1) geliefert. Nach dem Maschinentransfer, das Seil entfernen und für eventuelle spätere Verwendungen aufbewahren.



Wird die Feststellbremse manuell unterbrochen, z.B. bei einem Maschinentransfer ohne Batterien, müssen Steigungen vermieden werden und es soll dort nicht parkiert werden.

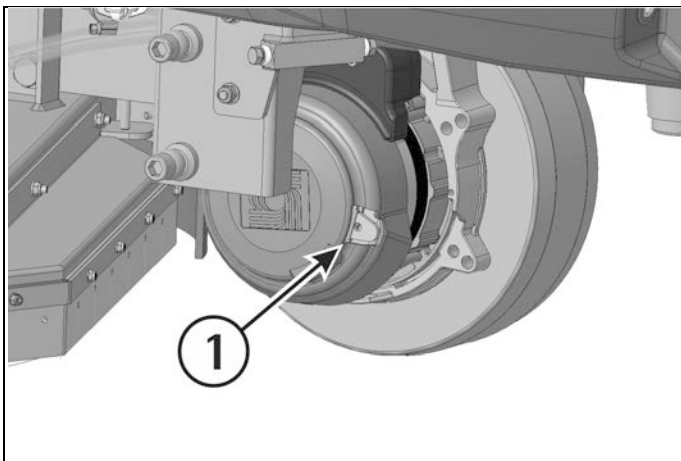

3. Die Maschine von den Holzstücken befreien und rückwärts von der Palette ziehen, in dem heftige Schläge auf die mechanischen Teile zu vermeiden sind.

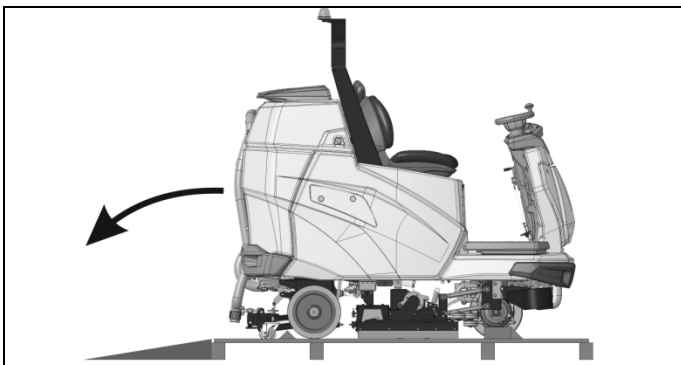

Die Palette und die Holzstücke für eventuellen Transportbedarf aufbewahren.

Die schräge Stützfläche für die Maschinenabfahrt wird nicht mit der Verpackung geliefert.

ROLLBÜGEL

Die Maschine ist mit einem klappbaren Rollbügel ausgestattet. Um den Rollbügel von der offenen Position in die geschlossene Position oder umgekehrt zu bewegen, die Schließungen (1) betätigen.

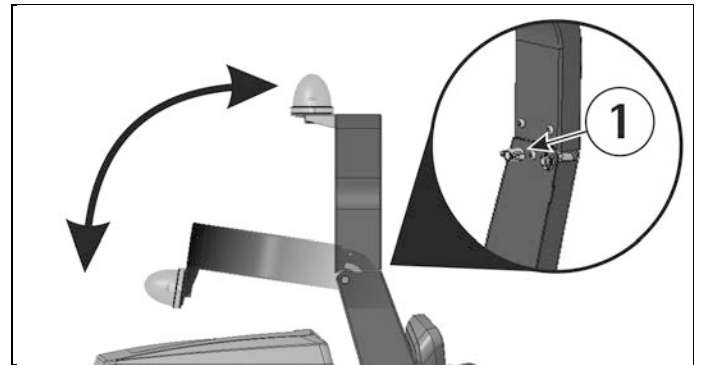

ZUGANG ZUM BATTERIERAUM

Den Rollbügel offen positionieren.

Um den Batterieraum zu erreichen, die Sitzfläche mit dem Griff (1) anheben.

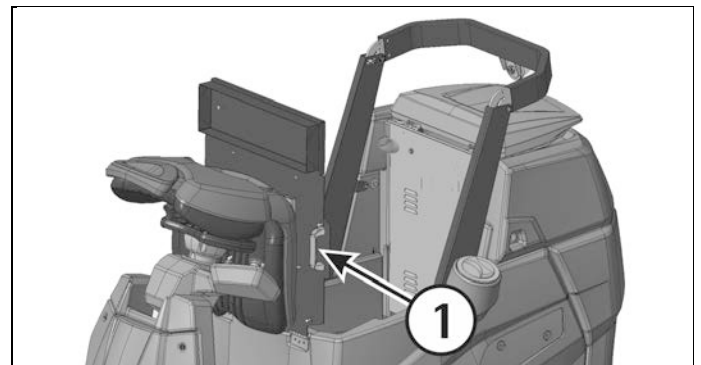

Ist die Maschine mit dem optionalen 3SD-Wassersystem ausgestattet, muss die Halterung der Reinigungsmittelbehälter entfernt werden, nachdem man die Sitzfläche angehoben hat. Um die Halterung zu entfernen, die 6 Befestigungsschrauben lösen.

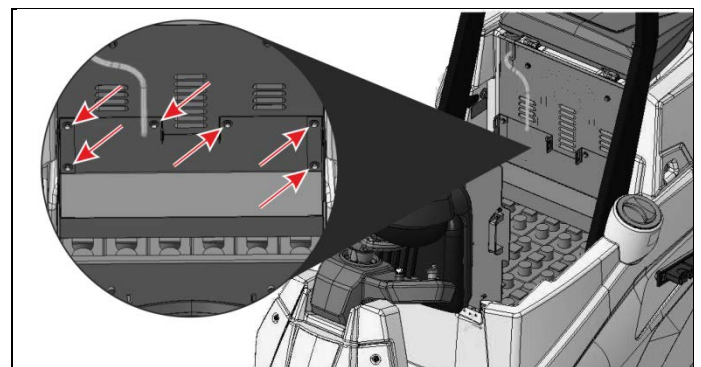

INSTALLATION DER BATTERIEN

Die Standard-Maschine benutzt Blei/Säure Batterien. Für andere Batterien, siehe unter "BATTERIE-EINSTELLUNG".

Sie müssen mittels geeigneter Hebezeuge befördert werden (sei es des Gewichtes, das je nach den ausgewählten Batterien zu beurteilen ist, wie auch des Anhängersystems wegen). Die Batterien müssen außerdem den Normen CEI 21-5 entsprechen.



Für die Wartung und die Batterieaufladung ist es notwendig, sich strikt an die Anweisungen des Konstrukteurs oder seinem Wiederverkäufer zu halten. Alle Arbeitsgänge der Installation und Wartung müssen durch spezialisiertes Personal durchgeführt werden, bei dem angemessene Schutzvorrichtungen benutzt werden.

Für das Einsetzen der Batterien ist es notwendig, an den Batterieraum zu gelangen (siehe unter Abschnitt "ZUGANG ZUM BATTERIERAUM").

1. Die Batterien im Batterieraum positionieren.
2. Die Batterieklemmen des Steckerkabels verbinden, bei dem auf die Polaritäten zu achten ist. Die Batterien durch Werkzeuge nicht in Kurzschluss bringen.

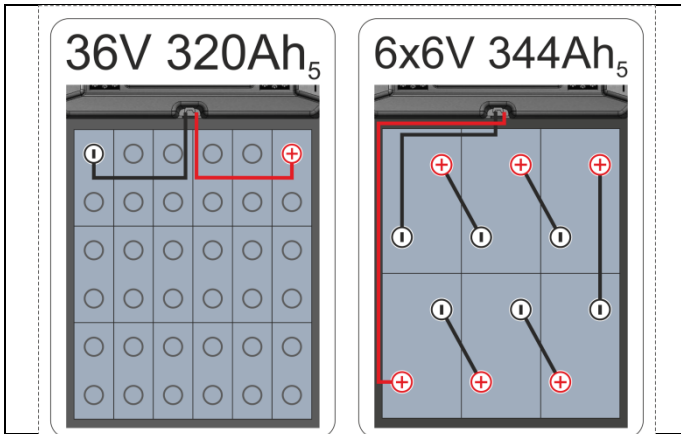

BATTERIEANZEIGE

Die Batterieladeanzeige erscheint auf dem Display mit dem entsprechenden Symbol (siehe unter Abschnitt "VISUALISIERUNG BETÄTIGUNGEN").



Wenn das letzte Ladungssegment zu blinken beginnt, ist die Batterie nahezu entladen und die Bürstendrehfunktion wird verhindert. Das Magnetventil schaltet aus, das Gehäuse hebt an, der Saugmotor schaltet aus.



Wenn auch das letzte Ladungssegment abschaltet, erscheint die Batterie im Vollbildmodus, die aktiven Funktionen werden zurückgesetzt und können nicht wieder aktiviert werden. Nur der Antrieb für möglichen Transfer bleibt aktiv.

WIEDERAUFLADEN DER BATTERIEN



Es wird empfohlen, ein Ladegerät mit ausreichendem Strom für die verwendeten Batterien und einer SELV-Ausgangsspannung (sehr niedrige Sicherheitsspannung - Safety Extra Low Voltage) von 36Vdc zu verwenden, das den Normen IEC/EN 60335-1 und IEC/EN 60335-2-29 entspricht.

1. Den Verbindungsstecker (2) des Ladegerätes an den Batterieladestecker (1) verbinden.
2. Mit der Wiederladung vorgehen.

Wenn das Aufladen der Batterien beendet ist:

3. Den Stecker des Ladegerätes (2) vom Batteriestecker (1) trennen.
4. Danach den Batteriestecker (1) an den Maschinenstecker (3) verbinden.

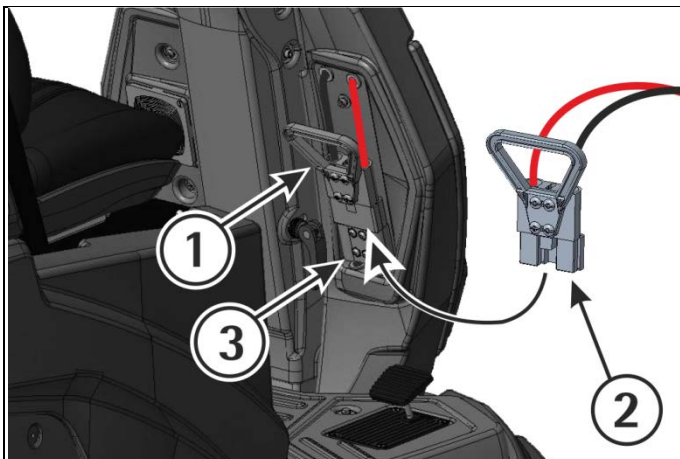

MONTAGE SAUGFUß

1. Die zwei Gewindebolzen (2), die sich auf der oberen Seite des Saugfuß (3) befinden, in die Schlitzlöcher der Halterung (1) gleiten lassen.
2. Den Saugfuß durch Anziehen der Gewindebolzen (2) blockieren.
3. Den Saugfußschlauch (4) in die Schlauchverbindung stecken, bei dem auf deren richtige Position wie in der Figur geachtet werden muss.

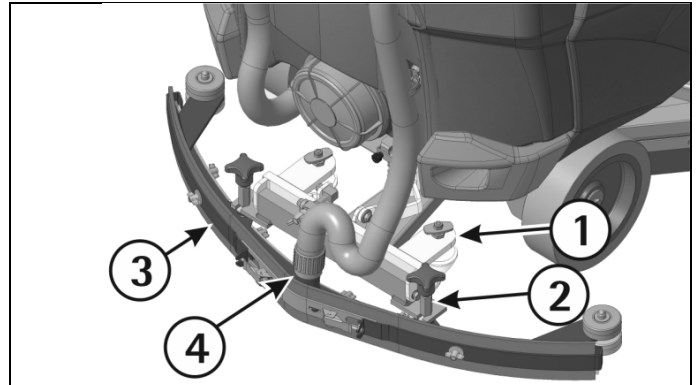

REGULIERUNG SAUGFUß

Der Saugfuß, um gut trocken zu können, muss am hinteren Sauggummi eine gleichmäßige Biegung auf der ganzen Länge aufweisen. Für die Regulierung ist es notwendig, sich in Arbeitsbedingungen zu setzen, d.h. mit eingeschaltetem Saugmotor und rotierenden Bürsten mit Frischwassermenge.



Die untere Gummileiste ist zu viel gebogen

Druck wegnehmen, bei dem die Schraube (5) gegen den Uhrzeigersinn gedreht wird.

Die untere Gummileiste ist zu wenig gebogen

Druck erhöhen, bei dem die Schraube (5) im Uhrzeigersinn gedreht wird. Überprüfen, dass die Räder, die die Höhe regulieren, den Boden nicht berühren, andernfalls sie einstellen, wie im folgenden Abschnitt "Höhenregulierung" angegeben ist.

Die Biegung ist nicht gleichmäßig

Die Saugfußneigung regulieren. Wird die Flügelmutter (6) gegen den Uhrzeigersinn gedreht, erhöht sich die Biegung in der Mitte, oder im Uhrzeigersinn, um die Biegung auf den Seiten des Saugfuß zu erhöhen.

Höhenregulierung

Wenn der Saugfußdruck und deren Neigung einmal reguliert sind, muss dieser optimale Zustand festgesetzt werden, bei dem die Räder den Boden streifen müssen. Durch Drehen der Verstellungsschrauben (7) im Uhrzeigersinn senken sich die Räder und durch Drehen gegen den Uhrzeigersinn heben sie sich. Die beiden Räder müssen im gleichen Maß reguliert werden. Um die Verstellungsschrauben (7) betätigen zu können, die Muttern (8) lockern, die Höhe regulieren, danach die Regulierung durch Festschrauben der Muttern (8) blockieren.

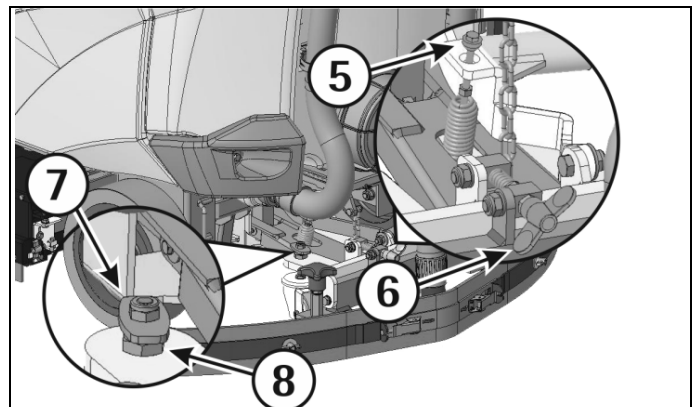



HÖHENREGULIERUNG SEITENGUMMI

Um die Seitengummi zu regulieren ist es notwendig, die Schrauben (1) und (2) zu regulieren, nachdem die Blockierungsmuttern gelöst wurden. Durch Losschrauben senkt sich der Gummi und durch Festschrauben hebt sich der Gummi an. Der Grund dieser Regulierung ist, um eine homogene Gummibiegung zu erreichen. Nach der Regulierung, die Blockierungsmuttern anziehen, um die Position zu befestigen.

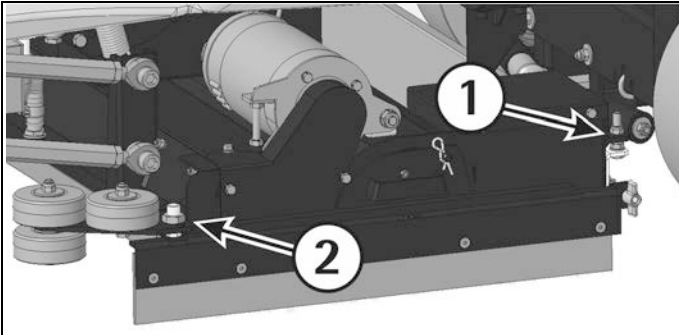

MONTAGE UND DEMONTAGE DER BÜRSTEN



Normalerweise wird die Maschine mit montierten Walzenbürsten geliefert. Um die Walzen auf beiden Seiten der Maschine zu montieren und zu demontieren:

1. Sich auf den Fahrersitz setzen.
2. Den Zündschlüssel (1) im Uhrzeigersinn drehen, um die Maschine einzuschalten.
3. Überprüfen, dass die Maschine in manueller Modalität eingestellt ist, wenn das nicht der Fall ist, die Taste (2) drücken und auf dem Display erscheint das entsprechende Symbol.

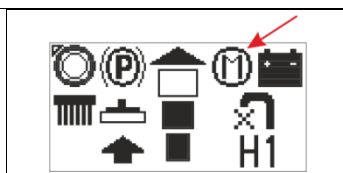
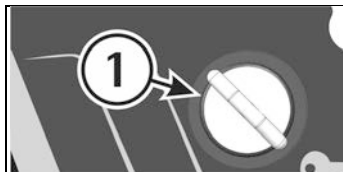

4. Überprüfen, dass der Bürstendruck in P1 ist. Wenn nicht, das Kapitel "REGULIERUNG BÜRSTENDRUCK" lesen.



5. Das Bürstengehäuse durch Drücken der Taste (3) auf den Boden senken.



6. Den Schlüsselschalter gegen den Uhrzeigersinn drehen, um die Maschine auszuschalten.
7. Die Stange des Seitengummis lösen, nachdem der Handgriff (4) befreit wurde.
8. Die Stange (5) des Seitengummis wie in der Figur angezeigt öffnen.

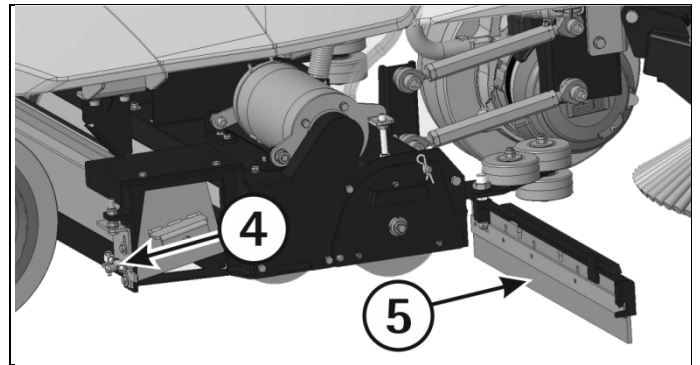

9. Die Halterungsplatte (6) der Walzen nach außen herausziehen, bei dem der passende Handgriff benützt wird.
10. Die Walze (7) herausziehen.

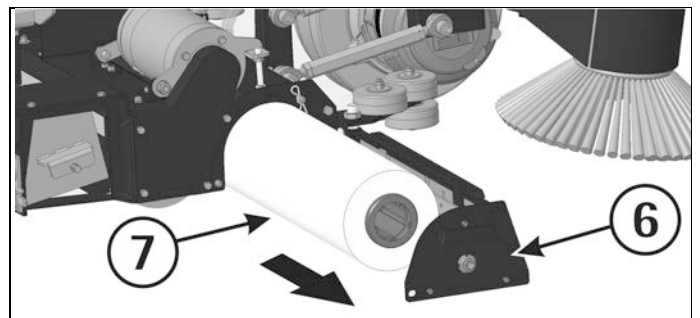

11. Wenn die Walze wieder montiert wird, diese in das Gehäuse einfügen, wo die Walze einen tieferen Sitz hat. Die andere Seite muss gegen die Halterungsplatte montiert sein.
12. Die Halterungsplatte (6) wieder in seine Position zurückstellen, danach auch die Stange des Seitengummis (5) und diese mit dem Handgriff (4) blockieren.

EINSTELLUNG LENKRAD

Durch Betätigung des Hebels (1) kann das Lenkrad entsperrt werden, um es vom Bediener einstellen zu können.

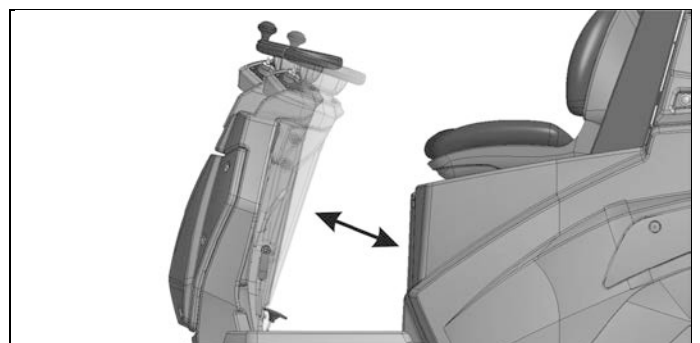

Um die Klemmkraft des Hebels zu erhöhen und zu verringern, die Nutmutter drehen.

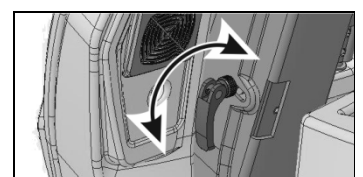

EINSTELLUNG BODENBELAG

Durch die Rändelschraube (1) kann die Höhe des Bodenbelages eingestellt werden.

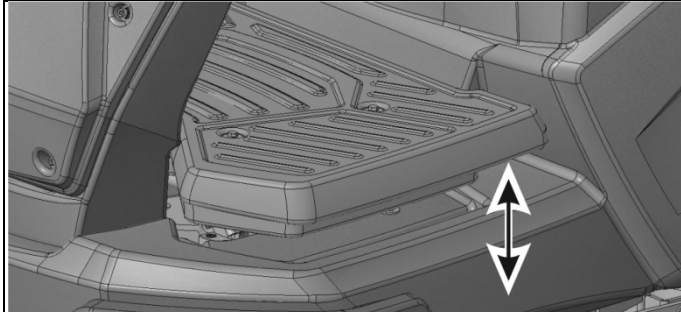
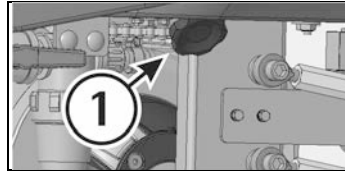

EINSTELLUNG SITZ

Mit dem Hebel (1) die Sitzposition einstellen.

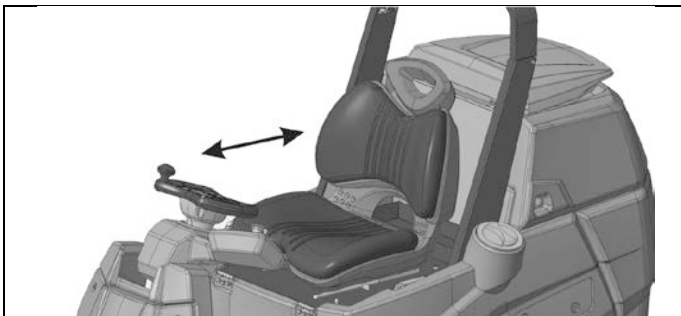
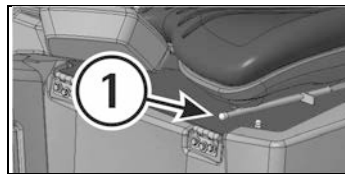

BODENREINIGUNG

VERBINDUNG BATTERIESTECKER UND EINSCHALTEN DER MASCHINE

Wenn das Aufladen der Batterien beendet ist:

1. Den Stecker des Ladegerätes (2) vom Batteriestecker (1) trennen.
2. Danach den Batteriestecker (1) an den Maschinenstecker (3) verbinden.

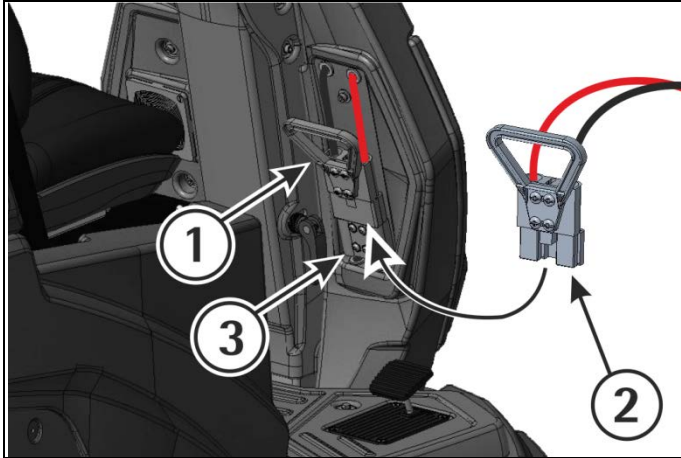

BRAUCHWASSERTANK



Nachprüfen, dass der hintere Deckel (1) sowie auch der Stopfen des Abwasserschlauches (2) gut verschlossen sind und positioniert sind. Der Brauchwassertank ist mit einem Deckel (3) versehen, der sich dank des entstandenen Unterdrucks durch den funktionierenden Saugmotor blockiert.

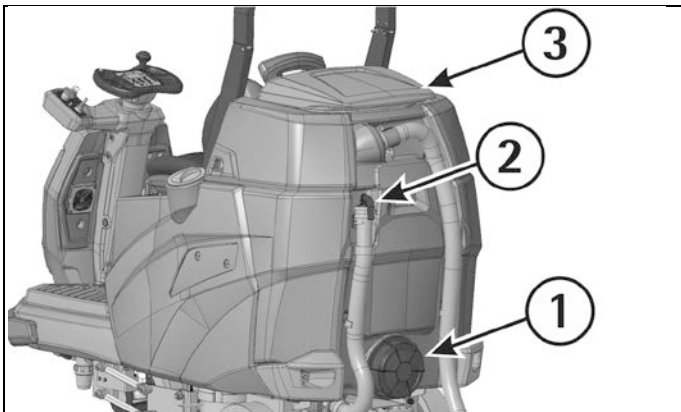

FRISCHWASSERTANK

Das Fassungsvermögen des Frischwassertanks ist in den technischen Daten angegeben.

Den Gewindedeckel öffnen, der sich auf der linken Seite befindet, und den Frischwassertank mit sauberem Wasser füllen, das 50°C nicht überschreiten soll. Flüssiges Reinigungsmittel in der vom Hersteller angegebenen Konzentration beifügen. Die Mindestmenge an Reinigungsmittel verwenden, um eine zu starke Schaumbildung zu vermeiden, was den Saugmotor beschädigen könnte.



Den Deckel des Frischwassertanks wieder schließen.



Stets schaumhemmende Reinigungsmittel verwenden.

Sich von zufälligen Kontakten oder Spritzern durch die Schutzvorrichtungen schützen, die vom Reinigungsmittelhersteller vorgesehen sind.

Damit mit Sicherheit Schaumbildung vermieden wird, vor Arbeitsbeginn eine geringe Menge von Antischaummittel in den Brauchwassertank dazugeben.

Keine unverdünnten Säuren verwenden.

SIGNAL RESERVE FRISCHWASSER

Wenn das Signal H₂O auf dem Display erscheint, bedeutet das, dass die Maschine in der Reserve der Reinigungslösung ist, die etwa 20 Litern entspricht.

Das Signal wechselt die Visualisierung vom Display in eine Vollbildanzeige ab.

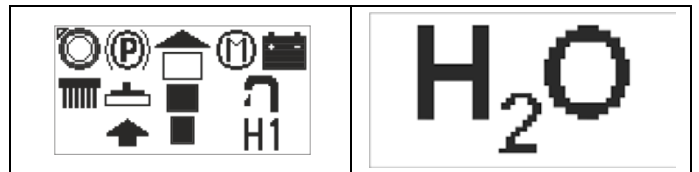

WAHL WASSERMENGE

Mit dem Wahlschalter (1) wird der Einsatz des Magnetventils betätigt oder ausgeschaltet.

Der Stand ändert den H-Wert von H1 bis H7 und auf dem Display erscheint sofort die Wassermenge.

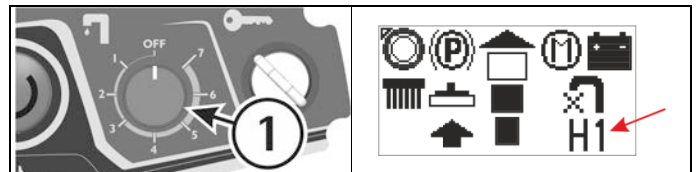

In Standardmodus bleibt der Reinigungsmittelfluss wie eingestellt. Im 3S-Modus ändert der Reinigungsmittelfluss je nach Geschwindigkeit.

REINIGUNG

Eine Sicherheitsvorrichtung verhindert die Maschinenbewegung, wenn der Bediener nicht richtig auf dem Fahrersitz positioniert ist.

Um die Maschine in Betrieb zu setzen:

1. Sich auf den Fahrersitz setzen.
2. Den Zündschlüssel (1) im Uhrzeigersinn drehen, um die Maschine einzuschalten.
3. Den Ladungsstand der Batterien auf dem Display überprüfen. Automatisch bereitet sich die Maschine in Modalität manueller Funktion (MAN) vor.
4. Die Richtung durch den Manipulator (2) auswählen.



ARBEIT MANUELL

1. Überprüfen, dass die Maschine in manueller Modalität eingestellt ist, wenn das nicht der Fall ist, die Taste (1) drücken und auf dem Display erscheint das entsprechende Symbol.

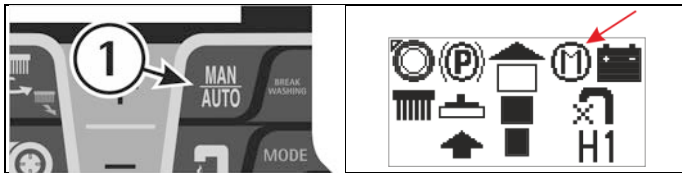

2. Die Taste des Saugmotors (2) drücken; das Symbol des Saugmotors ändert von ausgeschaltet auf eingeschaltet und der Saugmotor beginnt abzusaugen.



3. Die Wassermenge der Reinigungslösung durch den Wahlschalter (3) regulieren.



4. Das Bürstengehäuse durch Drücken der Taste (4) auf den Boden senken; das Display visualisiert zuerst das Symbol der Senkung und danach die Betätigung der Bürstenmotore, die sich mit der Fahrfunktion aktivieren.



5. Den Saugfuß durch Betätigung des Druckknopfes (5) senken.

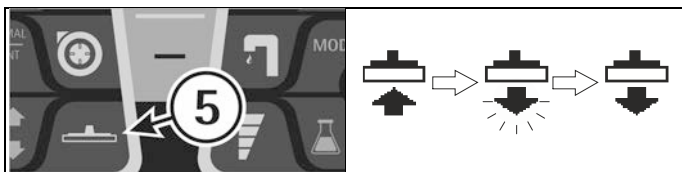

6. Während den ersten Metern kontrollieren, dass die Saugfußregulierung eine perfekte Trocknung garantiert und dass die Regulierung der Frischwassermenge ausreichend ist. Sie muss genügend sein, um den Boden regelmäßig zu benetzen, aber nicht zu viel, dass sie vom Spritzgummi ausfließt. Man soll jedoch bedenken, dass die richtige Frischwassermenge immer je nach Bodenart, Hartnäckigkeit des Schmutzes und Geschwindigkeit abhängt.



Im manuellen Modus:

- wird mit ausgeschaltetem Saugmotor der Saugfuß gesenkt, schaltet der Saugmotor automatisch ein;
- wird mit gesenktem Saugfuß der Saugmotor ausgeschaltet, hebt sich der Saugfuß und der Saugmotor schaltet aus.

REGULIERUNG BÜRSTENDRUCK

Um den Bürstendruck zu regulieren, die Taste (1) zweimal drücken.



Auf dem Display blinkt der Wert von P1 bis P8. Die Tasten (+) und (-) drücken um den Druck zu wählen, am Ende des Blinkens ist der Wert eingestellt.

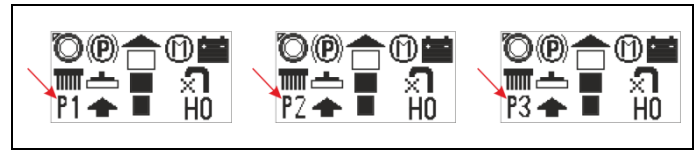

REGULIERUNG GESCHWINDIGKEIT, VORSCHUB UND RÜCKWÄRTSFAHRT

Bevor die Maschine bewegt wird, die maximale Geschwindigkeitsstufe während des Betriebs wählen. Die Tasten (+) und (-) drücken, sodass die Geschwindigkeitsstufe auf dem Display visualisiert wird.

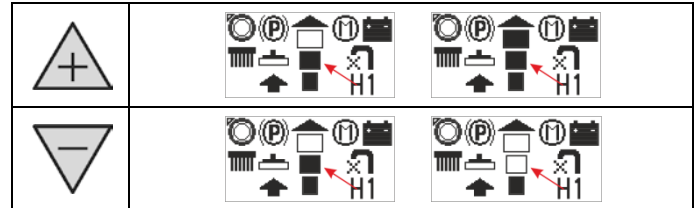

Um die Maschine zu bewegen, die Richtung durch Betätigen des Manipulators (1) wählen, der sich auf der Schalttafel befindet.

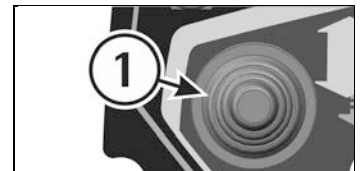

Das Pedal (2) drücken, das sich auf dem Bodenbelag befindet, um die Bewegung zu ermöglichen. Mit dem Pedal (2) die Geschwindigkeit während der Arbeit regulieren. Die Geschwindigkeit ändert vom Minimum zum Maximum zuvor eingestellt und auf dem Display visualisiert.

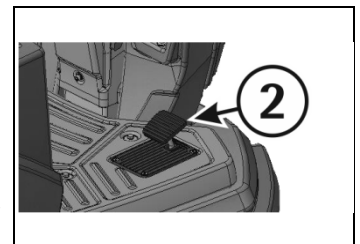

Wird der Rückwärtsgang gewählt, bleibt das Bürstengehäuse unten und der Saugfuß hebt sich.
Wird wieder nach vorwärts gefahren, senkt sich der Saugfuß.

ARBEIT IN AUTOMATISCH

Die automatische Betätigung vereinfacht die Arbeitsbedingungen des Bedieners.

1. Überprüfen, dass die Maschine sich in automatischer Modalität befindet, wenn nicht, die Taste (1) drücken und auf dem Display erscheint das entsprechende Symbol.

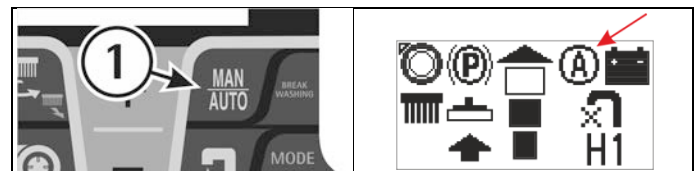

2. Das Pedal drücken, das sich auf der Bodenplatte befindet. Einmal gedrückt, fährt die Maschine vorwärts, das Bürstengehäuse sowie auch der Saugfuß senken sich, das Magnetventil setzt sich in Betrieb, die Bürsten drehen sich und der Saugmotor schaltet ein. Vor dem Maschinenstart, also vor dem Drücken des Fahrpedals, kann man einstellen: Druck Bürstengehäuse, Reinigungsmittelmenge. Die eingestellten Werte erscheinen sofort auf dem Display. Um den Fluss der Frischwassermenge zu regulieren, siehe unter "WAHL WASSERMENGE". Wird die Maschine gestoppt, schließt das Magnetventil, die Bürsten drehen nicht mehr und nach 30 Sekunden stoppt der Saugmotor.



Wird während der Arbeit im automatischen Modus die Taste Bürstengehäuse oder Saugfuß gedrückt, geht die Maschine in den manuellen Modus.

VERWENDUNG DER SEITENBÜRSTE

Um mit der Seitenbürste zu kehren, den Hebel (1) senken.

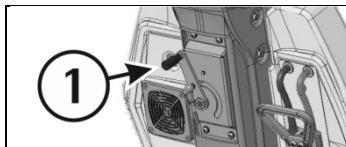

MODUS STANDARD – 3S

Die Maschine regelt den Reinigungslösungsfluss immer über einen Manipulator mit 8 Positionen (siehe unter "WAHL WASSERMENGE"). Im Standardmodus ist der Reinigungslösungsfluss konstant in Bezug auf die mit dem Manipulator gewählte Menge. Im 3S-Modus ändert die Maschine den mit dem Manipulator gewählten Reinigungslösungsfluss der Geschwindigkeit entsprechend bis zur eingestellten Höchstmenge, um eine konstante Wassermenge pro m² zu erhalten. Wenn die Maschine steht, schließt das Magnetventil.

WAHL MODUS STANDARD – 3S

Um von einem Modus zum anderen zu wechseln, die Taste (1) einmal drücken.



Das Symbol der entsprechenden Schaltung beginnt auf dem Display zu blinken (siehe unter "WAHL WASSERMENGE").

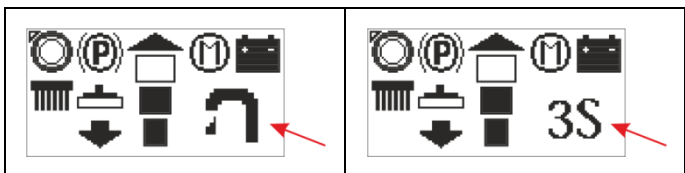

Anhand der Navigationstasten (2) den gewünschten Modus wählen.

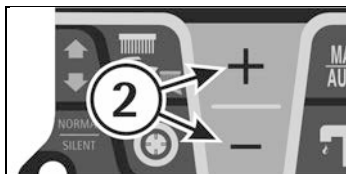

Nach ein paar Sekunden hört das Symbol auf zu blinken und der Modus ist ausgewählt.

MODUS OPTIONAL – 3SD (SOLUTION SAVING SYSTEM DOSIERSYSTEM)

Das System erlaubt eine wählbare Dosiermenge der Reinigungsmittel-Konzentration, die sich mit dem Frischwasser mischt. Die Maschine reguliert immer die Reinigungsmittelmenge durch einen 8-Gang Manipulator (siehe unter "WAHL WASSERMENGE").



Wird das automatische Dosiersystem für längere Zeit nicht benutzt, ist es ratsam, die Schläuche nur mit Wasser zu spülen, indem man die Pumpe für einige Minuten laufen lässt. Dazu einen Behälter mit nur Wasser verwenden.

WAHL MODUS STANDARD – 3SD

Um von einem Modus zum anderen zu wechseln, die Taste (1) einmal drücken.

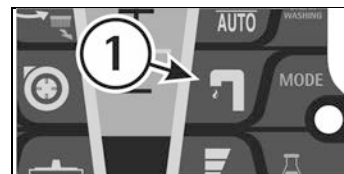

Das Symbol der entsprechenden Schaltung beginnt auf dem Display zu blinken (siehe unter "WAHL WASSERMENGE").

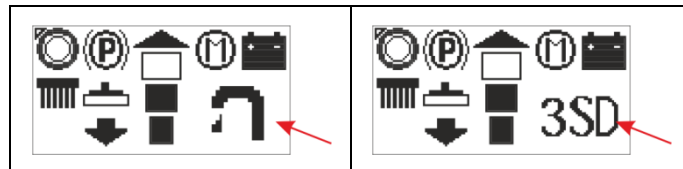

Anhand der Navigationstasten (2) den gewünschten Modus wählen.



Nach ein paar Sekunden hört das Symbol auf zu blinken und der Modus ist ausgewählt.

INSTALLATION REINIGUNGSMITTELBEHÄLTER (3SD-MODUS)

Um das Gerät im 3SD-Modus zu verwenden, muss der Behälter mit dem Reinigungsmittel wie folgt installiert werden:

Den Behälter in die entsprechende Halterung setzen.

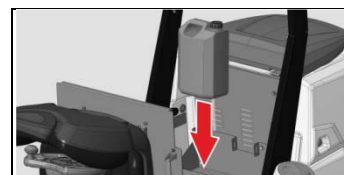

Den Deckel des Behälters entfernen und ihn mit dem Anpassungsstück ersetzen. Der Schlauch muss den Behälterboden berühren.

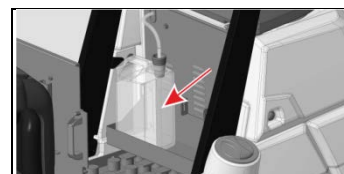

Den Behälter mit dem Riemen befestigen.

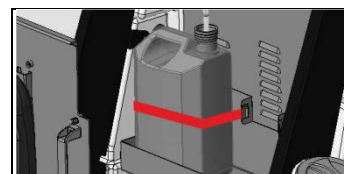

Immer Reinigungsmittel wählen, das dem zu waschenden Schmutz entspricht und die Anweisungen des Herstellers sorgfältig befolgen. Keine verschiedenen Reinigungsmittel mischen.

Wird das automatische Dosiersystem für längere Zeit nicht benutzt, ist es ratsam, die Schläuche nur mit Wasser zu spülen, indem man die Pumpe für einige Minuten laufen lässt. Dazu einen Behälter mit nur Wasser verwenden.



WAHL REINIGUNGSMITTELSTAND (3SD-MODUS)

Arbeitet die Maschine im 3SD-Modus, muss die einzusetzende Reinigungsmittelmenge eingestellt werden.

Um den Reinigungsmittelstand zu wählen, die Taste (1) drücken.



Der Prozentwert beginnt auf dem Display zu blinken.

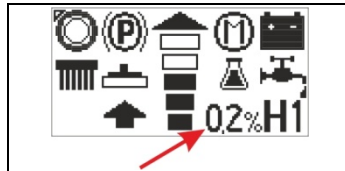

Die Navigationstasten (2) drücken, um die gewünschte Reinigungsmittelmenge zu wählen.

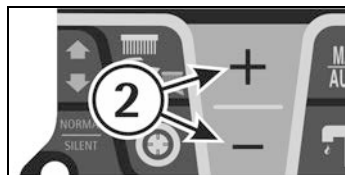

Nach einigen Sekunden hört der Wert auf zu blinken und die Reinigungsmittelmenge ist gewählt. Beim Wert 0% wird nur Wasser zum Reinigen verwendet.

OZON-SYSTEM (OPTIONAL)

Die Maschine kann Wasser mit einem genügend hohen Ozonniveau anreichern, sodass man eine Desinfektion der zu behandelnden Flächen erlangt.

Um von einem Modus in einen anderen zu wechseln, die Taste (1) einmal drücken.

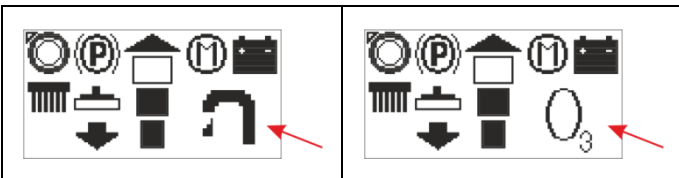
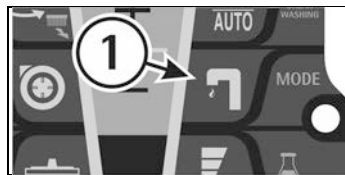

Wenn O3 aufhört zu blinken, ist das System gewählt.

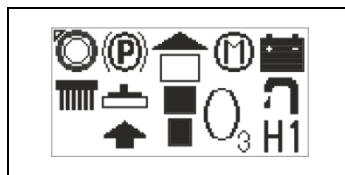

Damit das Ozon-System effizient angewendet wird, wie folgt vorgehen:

1. Sich vergewissern, dass das Innere des Frischwassertanks sauber ist, ihn gegebenenfalls spülen, wobei mindestens zwei Füllungen und zwei Entleerungen durchgeführt werden.
2. Den Frischwassertank mit Leitungswasser füllen (kein Reinigungsmittel hinzufügen).

Die Ozonproduktion erfolgt sofort und nur dann, wenn Wasser abgegeben wird. Während der Arbeit blinkt das Systemsymbol während der Produktion von Ozon.



Das Ozon ist ein Gas mit einem sehr penetranten Geruch, der irritierend sein kann.

Das ozonisierte Wasser ist äußerst oxidierend. Um daher die Metallteile der Maschine von der Oxydation (Rost) zu schützen, ist es

vorteilhaft, die untere Seite der Maschine mindestens einmal in der Woche mit Wasser abzuspülen.

Nach Arbeitsende ist es nicht notwendig, den Frischwassertank zu entleeren.

DAS OZON-SYSTEM MIT 3S UND 3SD KOMBINIEREN

Wenn die Maschine, zusätzlich zum Ozon-System auch mit einer der beiden Ausrüstungen 3S oder 3SD ausgestattet ist, ist es möglich, sowohl mit Ozon als auch mit Wasserdosierung zu arbeiten. Da Arbeiten mit Ozon nur mit sauberem Wasser durchgeführt werden muss, ist nur der 3S-Modus in Kombination mit Ozon möglich. Um von einem Modus in einen anderen zu wechseln, die Taste (1) einmal drücken.

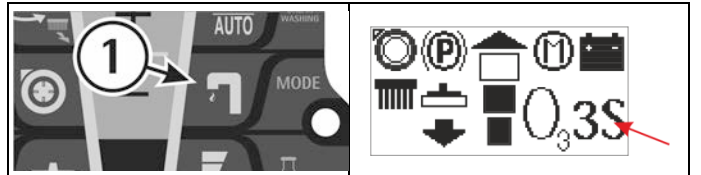

SAUGMOTOR LEISER MODUS

Es ist möglich, den Saugmotor auf leise Modalität zu starten, bei dem die Schalttaste (1) des Motors für wenige Sekunden gepresst wird. Startet der leise Modus, ändert das Symbol auf dem Display.

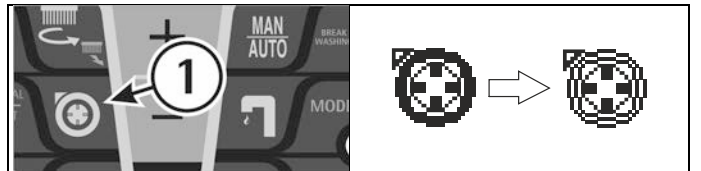

STAND-BY MODUS

Ist die Maschine eingeschaltet und wird für 10 Minuten nicht gearbeitet, geht sie in Stand-by Modus. Es ertönt ein akustisches Signal, alle Funktionen werden wiederhergestellt und das Display schaltet ab.

Um die Arbeit wieder aufzunehmen, die Maschine durch den Schlüsselschalter aus- und einschalten.

HUPE

Die Maschine ist mit einer Hupe versehen, die durch den Druckknopf (1) betätigt wird.

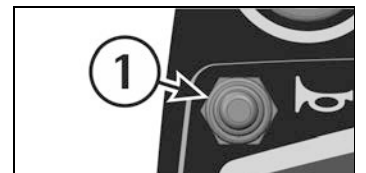

DRUCKKNOPF NOTFALL

Im Notfall den Knopf (1) auf dem Armaturenbrett drücken. Die Funktionen und die Fahrbetätigung sind sofort außer Betrieb. Um sie wiederherzustellen, den Knopf im Uhrzeigersinn drehen.

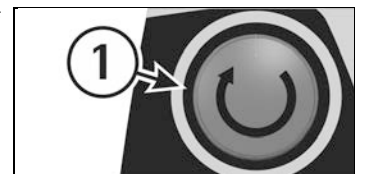

FESTSTELLBREMSE

Die Maschine ist mit einer Feststellbremse auf dem Antriebsmotorrad ausgerüstet, die bei der kompletten Freigabe des Pedals funktioniert, oder wenn die Maschine ohne Batterien ist. Um die Maschine zu stoppen, genügt es, das Pedal freizugeben. Die Bremse bleibt eingesetzt, bis man das Pedal wieder drückt. Wenn die Batterien verbunden sind und wenn der Schlüsselschalter auf Position 1 ist, zeigt das Display an, dass die Bremse aktiviert ist.

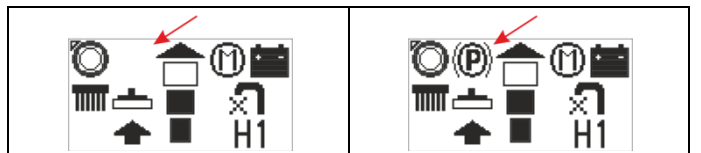

MANUELLE BEWEGUNG DER MASCHINE

Um die Maschine manuell bewegen zu können, ist es notwendig, die Feststellbremse zu lösen, die das Antriebsmotorrad blockiert. Dazu den Hebel (1) gehoben halten. Zusammen mit der Maschine wird ein Seil zur Hebelbetätigung (1) geliefert.

Nach dem Maschinentransfer, das Seil entfernen und für eventuelle spätere Verwendungen aufbewahren.



Wird die Feststellbremse manuell unterbrochen, z.B. bei einem Maschinentransfer ohne Batterien, müssen Steigungen vermieden werden und es soll dort nicht parkiert werden.

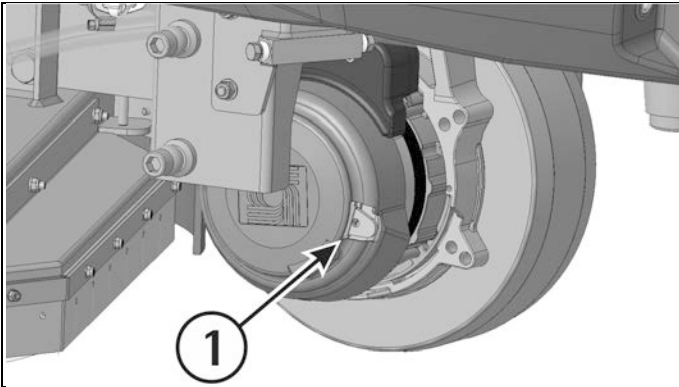

SCHUTZVORRICHTUNG DURCH SCHWIMMER



Um ernste Schäden an den Saugmotoren zu vermeiden, ist die Maschine mit einem Schwimmer ausgerüstet, welcher in Kraft tritt, sobald der Brauchwassertank voll ist. Die Maschine zeigt die Anzeige des Symbols auf dem Display an.

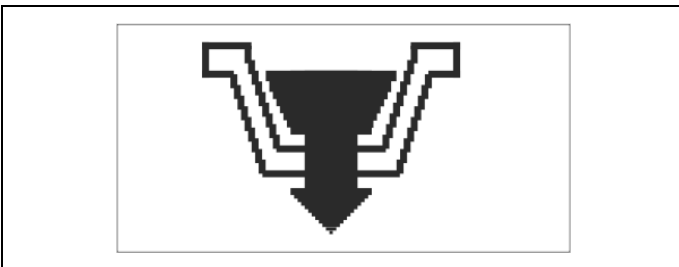

Wenn das passiert, ist es notwendig, den Brauchwassertank zu entleeren (siehe unter "ENTLEERUNG UND REINIGUNG BRAUCHWSSERTANK").

VORGANG NACH ARBEITSENDE**MODUS BREAK WASHING**

WIRD AUF AUTOMATISCHE ODER MANUELLE WEISE GEARBEITET:

1. Nach Arbeitsende, durch Drücken des Knopfes (1) wird die Arbeitsweise (BREAK WASHING) betätigt.
2. Wenn der Modus eingestellt ist, erscheint BREAK WASHING auf dem Display.



Auf diese Weise heben sich die Bürsten automatisch, die drehen, um zu trocknen, das Magnetventil schließt sich und man kann die Trocknung in etwa 15 Sekunden beenden, danach hebt der Saugfuß komplett an und der Saugmotor stoppt.

HINWEIS: alle diese Phasen werden mit eingeschalteter Maschine vorgenommen damit der Saugfuß die interessierte Bodenfläche trocknen kann und dass sich außerdem der Saugschlauch vom schmutzigen Wasser trocknet. Es ist jederzeit möglich, die Funktion BREAK WASHING zu unterbrechen, bei dem der Fahrbetrieb eingestellt wird.

Wird während der Arbeitsweise BREAK WASHING das Fahrpedal für mehr als 3 Sekunden losgelassen, kehrt die Maschine in den manuellen Modus (MAN) und in die Rückstellposition zurück.



Die Wahl (BREAK WASHING) ist spezifisch für den Transfer nach Arbeitsende.

TÄGLICHE WARTUNG**ENTLEERUNG UND REINIGUNG BRAUCHWSSERTANK**

1. Den Abwasserschlauch ergreifen, der sich an der hinteren Seite der Maschine befindet, nachdem man ihn von seiner Befestigung entfernt hat.
2. Den Abwasserstöpsel durch seinen Hebel entfernen und den Brauchwassertank in geeignete Becken entleeren, gemäß den gültigen Normen für die Flüssigkeitsentsorgung.

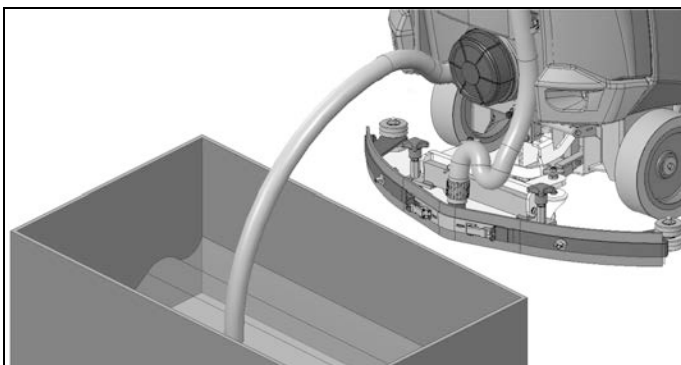

3. Nachdem der Tank vollständig entleert wurde, den Ablaufschieber (1) durch Lösen des Hebels (2) entfernen und den Deckel (3) losschrauben.

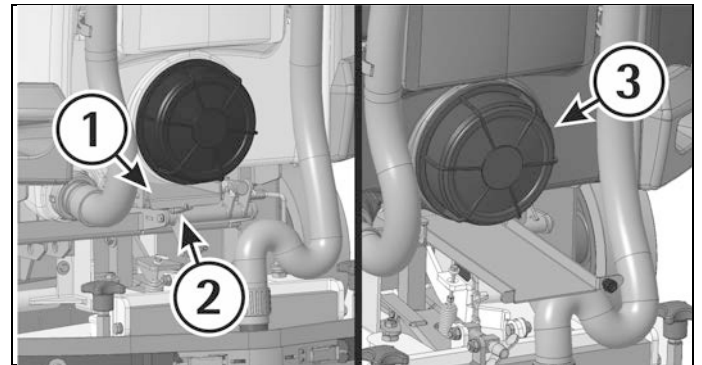

4. Den Tank mit einem Wasserstrahl spülen.

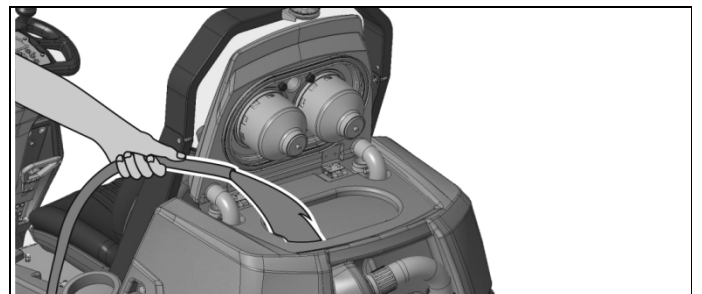
**REINIGUNG DES ABSAUGFILTERS**

1. Den Deckel (1) öffnen und die Rendschraube (2) losschrauben, um den Filterschutz (3) zu befreien.
2. Den Filterschutz im Uhrzeigersinn drehen, um ihn zu befreien.

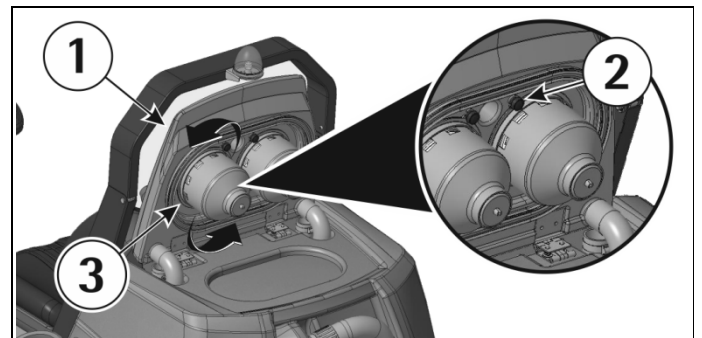

3. Den Filter und seinen Schutz entfernen.
4. Alles mit einem Wasserstrahl spülen, insbesondere die Wände und den Boden des Filters.
5. Die Reinigung muss sorgfältig durchgeführt werden.
6. Alles wieder montieren.



Nie die Innenseite des Brauchwassertankdeckels waschen, sonst wird der Motor irreparabel beschädigt.

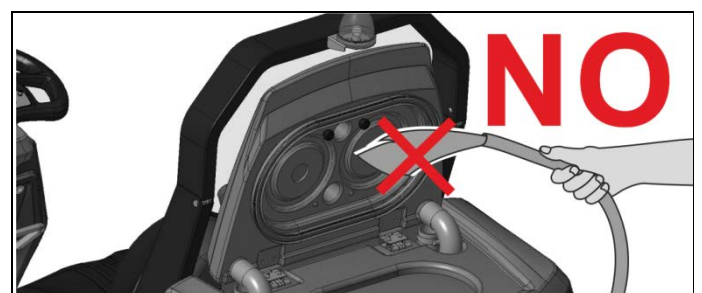

REINIGUNG DER BÜRSTEN



Die Bürsten abmontieren und mit einem Wasserstrahl reinigen (für die Demontage der Bürsten, siehe unter "MONTAGE UND DEMONTAGE DER BÜRSTEN").

WARTUNG/ERSATZ SEITENBÜRSTE



Um die Seitenbürste zu reinigen oder zu ersetzen, sicherstellen, dass sich der Hebel (1) in oberer Position befindet.

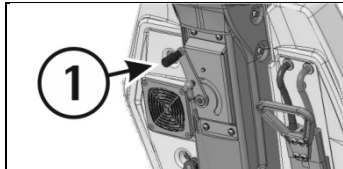

Die Schraube (2) von der Motorwelle lösen.

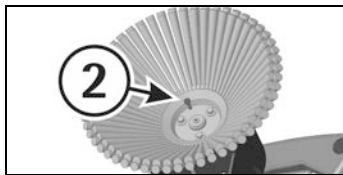

Um die Bürste wieder zu montieren, die Schraube (2) gut anziehen.

REINIGUNG DES SAMMELBEHÄLTERS

Die Maschine ist mit einem geeigneten Sammelbehälter zur Aufnahme von festem Schmutz ausgerüstet.

Nach Arbeitsende ist es notwendig, ihn zu entleeren und mit einem Wasserstrahl zu reinigen.

Für deren Entleerung und Reinigung:

1. Sich auf den Fahrersitz setzen.
2. Den Zündschlüssel (1) im Uhrzeigersinn drehen, um die Maschine einzuschalten.

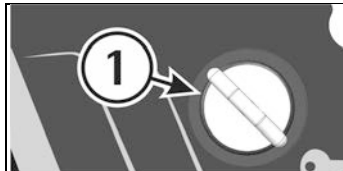

3. Überprüfen, dass die Maschine in manueller Modalität eingestellt ist, wenn das nicht der Fall ist, die Taste (2) drücken und auf dem Display erscheint das entsprechende Symbol.

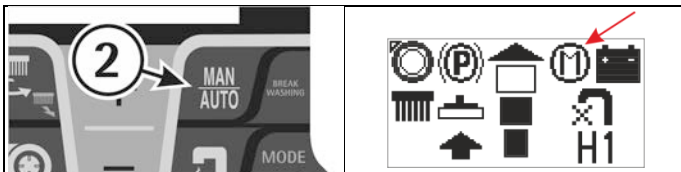

4. Überprüfen, dass der Bürstendruck in P1 ist. Wenn nicht, das Kapitel "EINSTELLEN DES BÜRSTENDRUCKS" lesen".

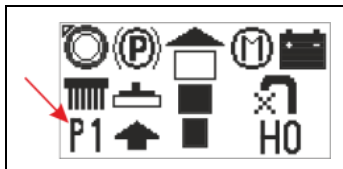

5. Das Bürstengehäuse durch Drücken der Taste (3) auf den Boden senken.



6. Den Schlüsselschalter gegen den Uhrzeigersinn drehen, um die Maschine auszuschalten.
7. Die Stange des Seitengummis lösen, nachdem der Handgriff (4) befreit wurde.

8. Die Stange (5) des Seitengummis wie in der Figur angezeigt öffnen.

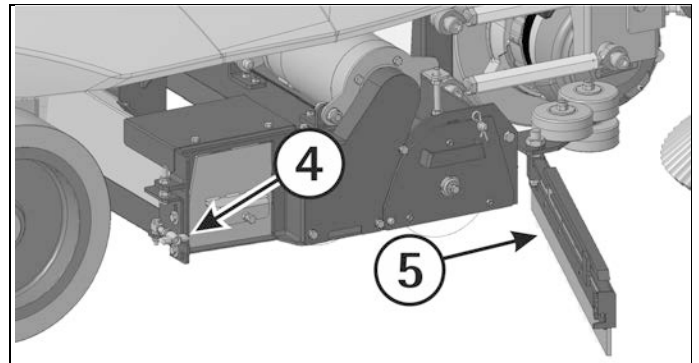

9. Den Sammelbehälter (6) herausziehen und ihn anhand der Griffe transportieren.

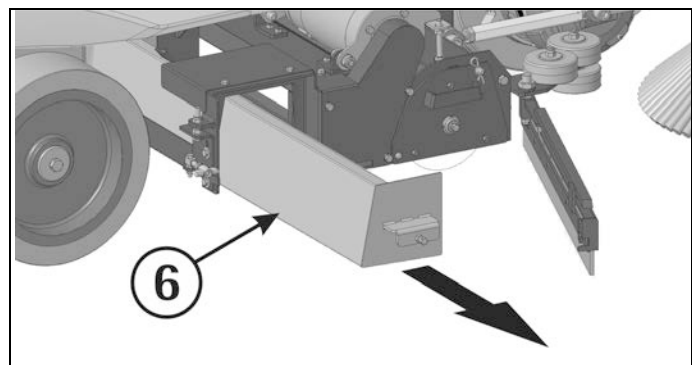

10. Den Sammelbehälter in geeignete Becken entleeren, gemäß den gültigen Normen für die Schmutzentsorgung.
11. Den Behälter wieder bis zum Ende in seinen Sitz einfügen.
12. Die Stange des Seitengummis (5) wieder in seine Position zurückstellen und diese mit dem Handgriff (4) blockieren.

REINIGUNG SAUGFUß



Den Saugfuß immer sauber zu halten ist Garantie einer optimalen Absaugung.

Für deren Reinigung ist notwendig:

1. Den Saugfußschlauch (4) von der Schlauchverbindung herausnehmen.
2. Den Saugfuß (3) von der Halterung (1) durch Lösen der Gewindebolzen (2) entfernen und sie in seinen Schlitz gleiten lassen, bis sie freierwerden.
3. Das Innere des Saugfuß gründlich reinigen und eventuelle Schmutzreste entfernen.
4. Die Sauggummi gründlich reinigen.
5. Alles wieder montieren.

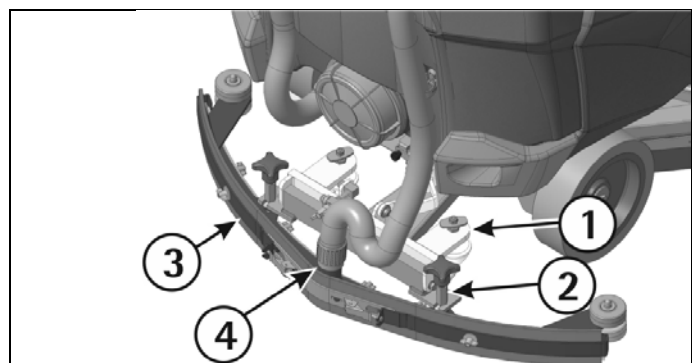



WÖCHENTLICHE WARTUNG

KONTROLLE HINTERER SAUGFUßGUMMI



Die Abnutzung des Sauggummi kontrollieren und eventuell drehen oder auswechseln. Für den Ersatz ist notwendig:

1. Den Saugfuß anheben (siehe unter Abschnitt "VORGANG NACH ARBEITSENDE").
 2. Die Schließungen (1) loshaken.
 3. Die Flügelschrauben (2) losschrauben, um die Endstücke der äußeren Klemmleisten (3) zu entfernen. Danach die mittlere Klemmleiste (4) entfernen.
 4. Den Gummi (5) herausziehen, ihn drehen oder ersetzen.
- Um den Saugfuß wieder zu montieren, die obigen Arbeitsgänge umgekehrt wiederholen.

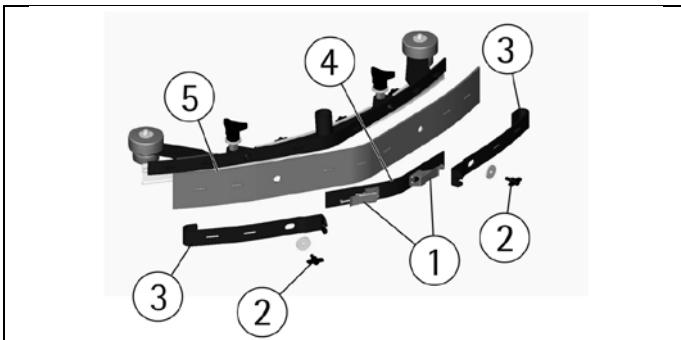

REINIGUNG SAUGFUßSCHLAUCH



Wöchentlich, oder falls die Absaugung ungenügend sein sollte, ist es notwendig zu kontrollieren, dass der Saugfußschlauch nicht verstopft ist. Unter Umständen, für deren Reinigung wie folgt vorgehen:

1. Den Schlauch (1) von der Schlauchverbindung des Saugfuß herausnehmen.

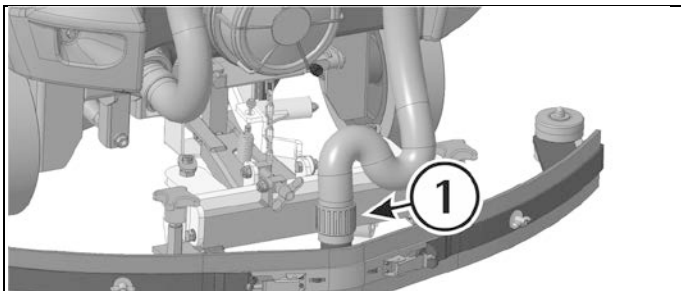

2. Den Schlauch inwendig mit einem Wasserstrahl waschen.
3. Um den Schlauch wieder zu montieren, die obenerwähnten Arbeitsgänge umgekehrt wiederholen.



Der Schlauch, der vom Saugmotor zum Brauchwassertank führt, darf nicht gewaschen werden.

REINIGUNG FRISCHWSSERTANK UND FILTER



Die Maschine zur Wartungsstelle bringen, um das Frischwasser zu entleeren.

1. Den Tankdeckel losschrauben.

2. Den Wasserhahn Frischwassermenge (1) schließen.

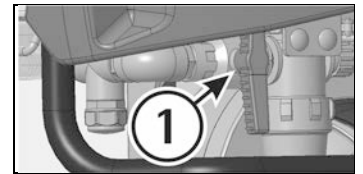

3. Den Filter (2) losschrauben.
4. Den Wasserhahn Frischwassermenge (1) öffnen.

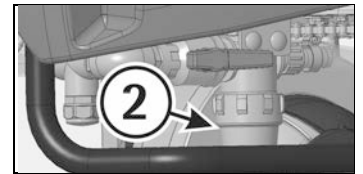

5. Mit einem Wasserstrahl den Frischwassertank spülen.

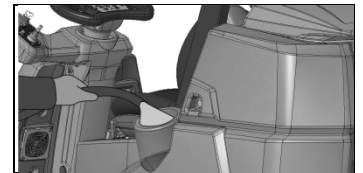

6. Mit einem Wasserstrahl die Filterteile spülen.
7. Nach der Reinigung, Filter und Tankdeckel schließen.
8. Den Wasserhahn offen lassen.



9. Der Frischwassertank kann auch durch Losschrauben des Deckels (3) entleert werden.

ZWEIMONATIGE WARTUNG

KONTROLLE VORDERER SAUGFUßGUMMI



Die Abnutzung der Sauggummi kontrollieren und eventuell auswechseln. Für den Ersatz ist notwendig:

1. Den Saugfuß von der Halterung entfernen (siehe unter Abschnitt "REINIGUNG SAUGFUß").
2. Die hintere Seite des Saugfuß zerlegen (siehe unter Abschnitt "KONTROLLE HINTERER SAUGFUßGUMMI").
3. Die Flügelschrauben (1) losschrauben und die vordere Klemmleiste (2) entfernen.
4. Den vorderen Gummi (3) ersetzen.

Um den Saugfuß wieder zu montieren, die obigen Arbeitsgänge umgekehrt wiederholen.

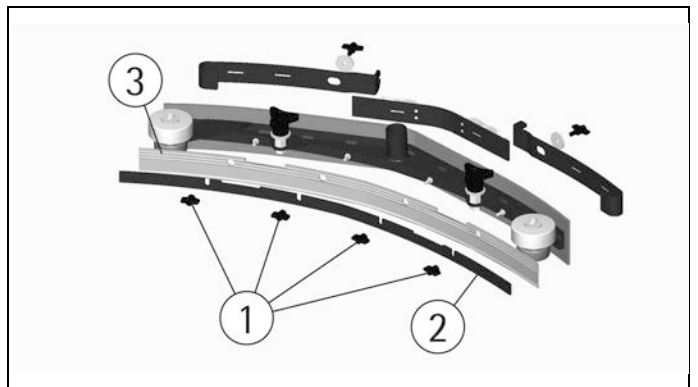

HALBJÄHRLICHE WARTUNG**KONTROLLE SPRITZSCHUTZGUMMI**

Mit den montierten Bürsten müssen die Spritzgummi den Boden streifen. Falls die Spritzgummi abgenutzt sind, sie ersetzen. Für den Ersatz, sich mit dem zuständigen technischen Kundendienst in Verbindung setzen

FUNKTIONSKONTROLLE

Die Kontrolle des Funktionszustandes der Maschine wird dem zuständigen technischen Fachpersonal überlassen.

Die Batterien nie für lange Zeit entladen lassen. Bei Alarmvisualisierungen, sich mit dem zuständigen technischen Fachpersonal in Verbindung setzen.



Falls mit im Uhrzeigersinn gedrehten Schalterschlüssel die Maschine nicht einschaltet und das Display und andere Funktionen nicht aktiviert werden, ist es notwendig, die Batterieverbinding zur Maschine zu überprüfen (siehe unter Abschnitt "VERBINDUNG BATTERIESTECKER UND EINSCHALTEN DER MASCHINE"). Falls die Störung andauert, sich mit dem zuständigen technischen Kundendienst in Verbindung setzen.

DER SAUGMOTOR FUNKTIONIERT NICHT

1. Überprüfen, dass der Notschalter (1) nicht aktiviert ist.

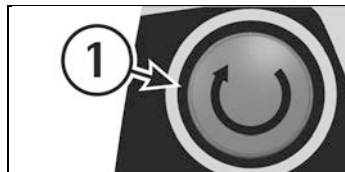

2. Die Maschine mit dem Schlüsselschalter (2) aus- und wieder einschalten.

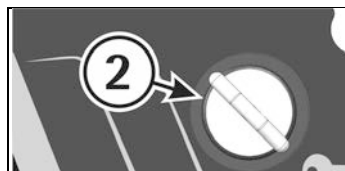

3. Den Ladungsstand der Batterien auf dem Display überprüfen.



4. Überprüfen, ob auf dem Display die Startmeldung des Saugmotors aktiv ist.

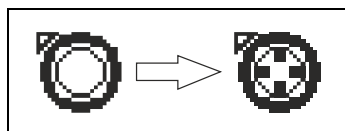

Falls die Störung andauert, sich mit dem zuständigen technischen Kundendienst in Verbindung setzen.

DIE BÜRSTENMOTORE FUNKTIONIEREN NICHT

1. Überprüfen, dass der Notschalter (1) nicht aktiviert ist.

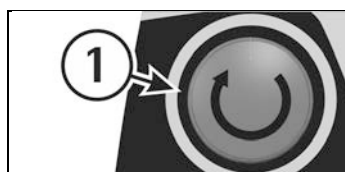

2. Die Maschine mit dem Schlüsselschalter (2) aus- und wieder einschalten.

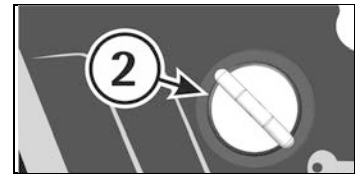

3. Den Ladungsstand der Batterien auf dem Display überprüfen.

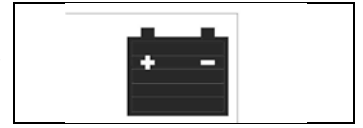

4. Überprüfen, ob auf dem Display die Startmeldung des Bürstenmotors aktiv ist.



5. Den Manipulator (3) nach vorne positionieren.

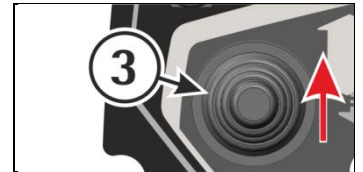

6. Das Pedal Fahrbetätigung (4) drücken, das sich auf dem Bodenbelag befindet, um die Maschine zu starten.

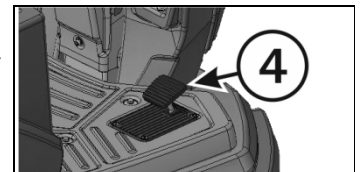

Falls die Störung andauert, sich mit dem zuständigen technischen Kundendienst in Verbindung setzen.

DER ANTRIEBSMOTOR FUNKTIONIERT NICHT

1. Sich in Fahrposition bringen und sicherstellen, dass man richtig auf dem Sitz sitzt.

2. Überprüfen, dass der Notschalter (1) nicht aktiviert ist.

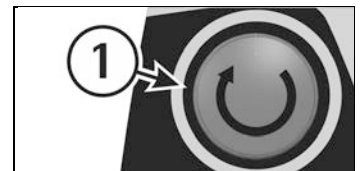

3. Die Maschine mit dem Schlüsselschalter (2) aus- und wieder einschalten.

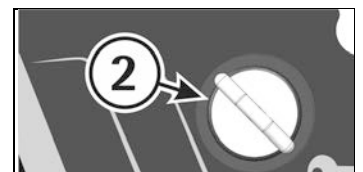

4. Die Position des Manipulators (3) überprüfen.



Sind Alarmsignale anwesend, ist es notwendig, die Maschine aus- und einzuschalten, um die Funktion wiederherzustellen.

5. Den Ladungsstand der Batterien auf dem Display überprüfen.





6. Das Pedal Fahrbetätigung (4) drücken, das sich auf dem Bodenbelag befindet, um die Maschine zu starten.

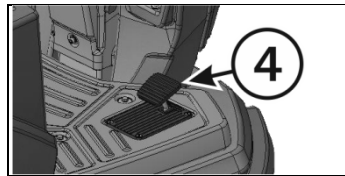

Falls die Störung andauert, sich mit dem zuständigen technischen Kundendienst in Verbindung setzen.

DAS FRISCHWASSER AUF DEN BÜRSTEN GENÜGT NICHT

Die Maschine ist mit einem Magnetventil ausgerüstet, damit die Frischwassermenge ausfließt, müssen sich die Bürsten drehen.

1. Überprüfen, ob auf dem Display die Startmeldung des Magnetventils aktiv ist.

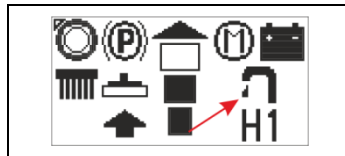

2. Überprüfen, ob der Wasserhahnhebel (1) offen ist.
3. Überprüfen, dass der Frischwasserfilter sauber ist (siehe unter Abschnitt "REINIGUNG AUSSENFILTER").



4. Überprüfen, dass der Wasserhahn (1) offen ist.

Falls die Störung andauert, sich mit dem zuständigen technischen Kundendienst in Verbindung setzen.

DIE MASCHINE REINIGT NICHT GUT

- Die Bürsten haben nicht das passende Borstenmaß: sich mit dem zuständigen technischen Kundendienst in Verbindung setzen.
- Die Bürsten sind abgenutzt. Den Abnutzungsgrad der Bürsten überprüfen und gegebenenfalls ersetzen (die Bürsten sind zu ersetzen, wenn die Borsten eine Höhe von etwa 20mm erreicht haben).
- Um die Bürsten zu ersetzen, siehe unter "MONTAGE UND DEMONTAGE DER BÜRSTEN".
- Die Frischwassermenge ist ungenügend: die Wassermenge erhöhen (siehe unter Abschnitt "WAHL WASSERMENGE").
- Überprüfen, dass das Reinigungsmittel im empfohlenen Prozentsatz ist.
- Den Druck auf das Bürstengehäuse erhöhen (siehe unter Abschnitt "REGULIERUNG BÜRSTENDRUCK").

Für einen Ratschlag, sich mit dem zuständigen technischen Kundendienst in Verbindung setzen.

SCHLECHTES ABSAUGEN DURCH DEN SAUGFUß

- Überprüfen, ob die Saugfußgummi sauber sind.
- Die Höhen- und Neigungsregulierung des Saugfuß überprüfen (siehe "REGULIERUNG SAUGFUß" unter "VOR DEM GEBRAUCH").
- Überprüfen, dass der Absaugschlauch richtig in seinem Sitz auf dem Brauchwassertank befestigt ist oder dass er nicht verstopft ist.
- Den Absaugfilter überprüfen und reinigen.
- Die Gummis ersetzen, falls abgenutzt.

6. Überprüfen, ob auf dem Display die Startmeldung des Saugmotors aktiv ist.

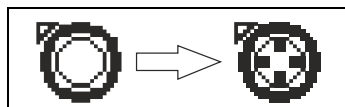

7. Befindet sich der Motor in leiser Modalität, ihn in Standardmodus setzen.

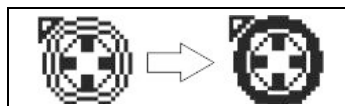

8. Die Schließung des Absaugdeckels überprüfen.

Falls die Störung andauert, sich mit dem zuständigen technischen Kundendienst in Verbindung setzen.

ALARM BÜRSTENDRUCK

Wenn das Display den eingestellten Druckwert groß und blinkend anzeigt, bedeutet dies einen übermäßigen Bürstendruck.



Die Taste (1) einmal drücken.



Auf dem Display blinkt der eingestellte Wert. Die Taste (-) drücken um den tieferen Druck zu wählen: am Ende des Blinkens ist der Wert eingestellt.

ÜBERMÄSSIGE SCHAUMBILDUNG

Überprüfen, ob schaumhemmendes Reinigungsmittel verwendet wurde. Eventuell eine geringe Menge von Antischaummittel in den Brauchwassertank hinzufügen.

Man soll berücksichtigen, dass die Schaumproduktion grösser ist, wenn der Boden nur gering schmutzig ist. In diesem Fall, die Reinigungslösung mehr verdünnen.

EINGEPLANTE WARTUNG

TABELLE REGELMÄSSIGE WARTUNG

EINGRIFF	TAGLICH	PERIODISCH
REINIGUNG BRAUCHWSSERTANK	•	
REINIGUNG ABSAUGFILTER	•	
REINIGUNG FRISCHWASSERFILTER		•
REINIGUNG BURSTEN	•	
DEMONTAGE BURSTEN UND REINIGUNG	•	
REINIGUNG SAUGFUß	•	
KONTROLLE VORDERER SAUGFUßGUMMI		•
KONTROLLE HINTERER SAUGFUßGUMMI		•
KONTROLLE SPRITZSCHUTZGUMMI		•
KONTROLLE SAUGFUßREGULIERUNG		•
REINIGUNG SAUGFUßSCHLAUCH		•
REINIGUNG FRISCHWASSERTANK		•
KONTROLLE ELEKTROLYT BATTERIEN		•