

diamond 100s

07 2015



Uso e manutenzione
(istruzioni originali)



Attenzione! Leggere le istruzioni prima dell'uso.

SOMMARIO

LEGENDA PANNELLO COMANDI	4	Lavoro in modo manuale	11
LEGENDA MACCHINA	4	spazzola laterale	12
DESCRIZIONE TECNICA	5	Regolazioni di lavoro	12
PREMESSA	5	Regolazione del flusso di soluzione detergente	12
NORME GENERALI DI SICUREZZA	5	Regolazione della pressione delle spazzole	12
SIMBOLOGIA	6	Protezione elettrica	12
EQUIPAGGIAMENTI OPZIONALI	6	Dispositivo troppopieno	13
PRIMA DELL'USO	7	ARRESTO DELLA MACCHINA AL TERMINE DEL LAVORO	13
Movimentazione della macchina imballata	7	MANUTENZIONE GIORNALIERA	13
Disimballo della macchina	7	Svuotamento e pulizia del serbatoio di recupero	13
Accesso al vano batterie	7	Svuotamento e pulizia cassetto di raccolta	13
Installazione delle batterie e settaggio del tipo batteria	7	Pulizia del filtro aspirazione	14
Montaggio rollbar	7	Pulizia delle spazzole	14
Caricabatterie	7	Pulizia del tergipavimento	14
Ricarica delle batterie	7	MANUTENZIONE SETTIMANALE	14
Smaltimento delle batterie	7	Verifica della gomma tergipavimento posteriore	14
Collegamento connettore batterie ed accensione macchina	7	Verifica delle gomme laterali	14
Indicatore del livello di carica delle batterie	7	Pulizia del tubo tergipavimento	14
Contaore	8	Pulizia del serbatoio soluzione e del filtro esterno	14
Montaggio del tergipavimento	8	MANUTENZIONE BIMESTRALE	15
Regolazione del tergipavimento	8	Verifica della gomma tergipavimento anteriore	15
Regolazione gomme laterali	8	MANUTENZIONE SEMESTRALE	15
Montaggio e smontaggio delle spazzole	8	Verifica della gomma paraspruzzi della spazzola laterale	15
Montaggio e smontaggio della spazzola laterale	9	Controllo dei freni	15
PULIZIA DEI PAVIMENTI	9	CONTROLLO DEL FUNZIONAMENTO	15
Serbatoio di recupero	9	Il motore aspirazione non funziona	15
Serbatoio di soluzione detergente	10	Il motore spazzole non funziona	15
LAVORO	10	Il motore trazione non funziona	15
Avanzamento e retromarcia	10	La soluzione non scende sulle spazzole o non è sufficiente	16
Claxon	10	La macchina non pulisce bene	16
Freno di lavoro	10	Il tergipavimento non asciuga perfettamente	16
Freno di emergenza-stazionamento	11	Produzione eccessiva di schiuma	16
Automatismo sollevamento tergipavimento in retromarcia	11	MANUTENZIONE PROGRAMMATA	17
Lavoro in modo automatico	11	SPAZZOLE CONSIGLIATE	17

LEGENDA PANNELLO COMANDI

- | | |
|--|--|
| 1. DISPLAY VISUALIZZAZIONE | 14. SELETTORE SALITA/DISCESA SPAZZOLE |
| 2. PULSANTE VISUALIZZAZIONE CONTAORE (DISPLAY) | 15. SELETTORE SALITA/DISCESA TERGIPAVIMENTO |
| 3. PULSANTE VISUALIZZAZIONE PRESSIONE SPAZZOLE IMPOSTATA (DISPLAY) | 16. INTERRUOTTORE MOTORI ASPIRAZIONE |
| 4. SELETTORE DI REGOLAZIONE PRESSIONE SPAZZOLE | 17. SPIA DI SEGNALAZIONE FRENO DI STAZIONAMENTO INSERITO |
| 5. INTERRUOTTORE A CHIAVE | 18. SPIA DI SEGNALAZIONE MOTORI ASPIRAZIONE ACCESI |
| 6. PULSANTE CLAXON | 19. SPIA DI SEGNALAZIONE RISERVA SOLUZIONE DETERGENTE |
| 7. PANNELLO DI CONTROLLO FUNZIONI | 20. SPIA DI SEGNALAZIONE SERBATOIO DI RECUPERO PIENO |
| 8. SELETTORE MARCIA AVANTI/RETROMARCIA | 21. SPIA DI SEGNALAZIONE DISCESA TERGIPAVIMENTO |
| 9. SELETTORE VELOCITÀ | 22. SPIA DI SEGNALAZIONE DISCESA SPAZZOLE |
| 10. LEVA RUBINETTO | 23. SPIA DI SEGNALAZIONE ROTAZIONE SPAZZOLE |
| 11. INTERRUOTTORE APERTURA ACQUA (ELETTROVALVOLA) | 24. SPIA DI SEGNALAZIONE ACQUA APERTA (ELETTROVALVOLA) |
| 12. SELETTORE MODO DI FUNZIONAMENTO | 25. SPIA DI SEGNALAZIONE INSERIMENTO SPAZZOLA LATERALE |
| 13. INTERRUOTTORE INSERIMENTO SPAZZOLA LATERALE | 26. SPIA RIPRISTINO LIVELLO LIQUIDO FRENI |

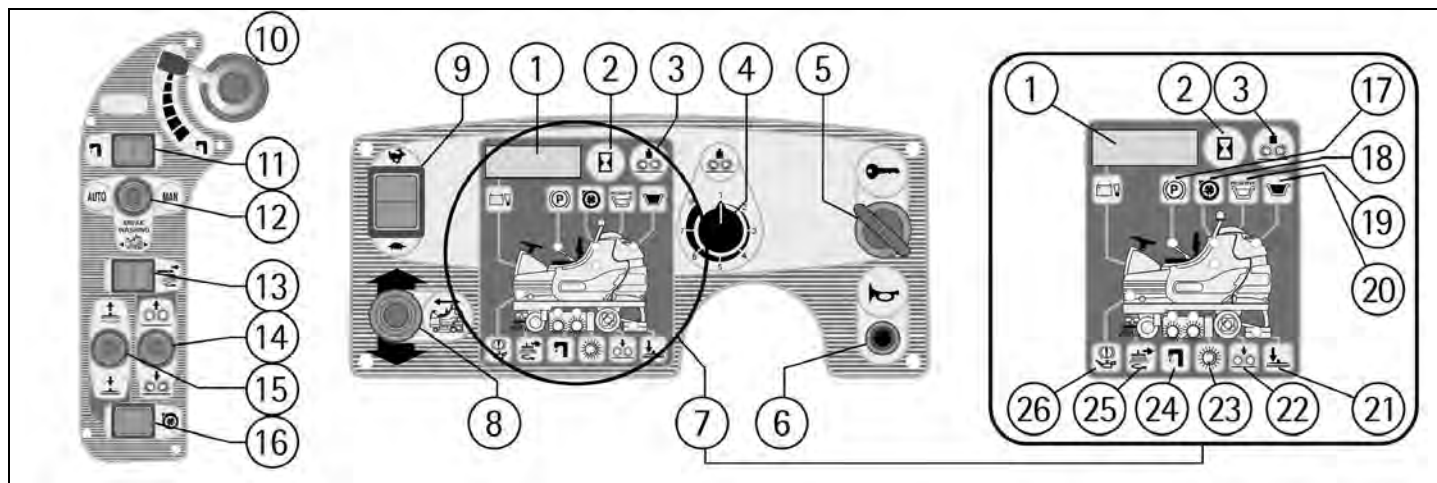

LEGENDA MACCHINA

- | | |
|---|--|
| 1. SERBATOIO RECUPERO | 11. TUBO DI SCARICO SERBATOIO DI RECUPERO |
| 2. SERBATOIO SOLUZIONE | 12. GRUPPO TERGIPAVIMENTO |
| 3. SEDILE | 13. PANNELLO COMANDI |
| 4. VOLANTE | 14. LEVA BLOCCO/SBLOCCO FRENO DI STAZIONAMENTO |
| 5. TAPPO CARICO SOLUZIONE DETERGENTE | 15. COPERCHIO IMPIANTO ELETTRICO |
| 6. LAMPEGGIATORE | 16. PARAURTI |
| 7. ROLLBAR | 17. PEDALE ACCELERATORE |
| 8. TAPPO ISPEZIONE SERBATOIO RECUPERO | 18. MOTORUOTA |
| 9. TUBO TERGIPAVIMENTO | 19. SPAZZOLA LATERALE |
| 10. TAPPO TUBO SCARICO SERBATOIO RECUPERO | 20. PEDANA |
| | 21. GRUPPO BASAMENTO SPAZZOLE |
| | 22. RUOTE POSTERIORI |

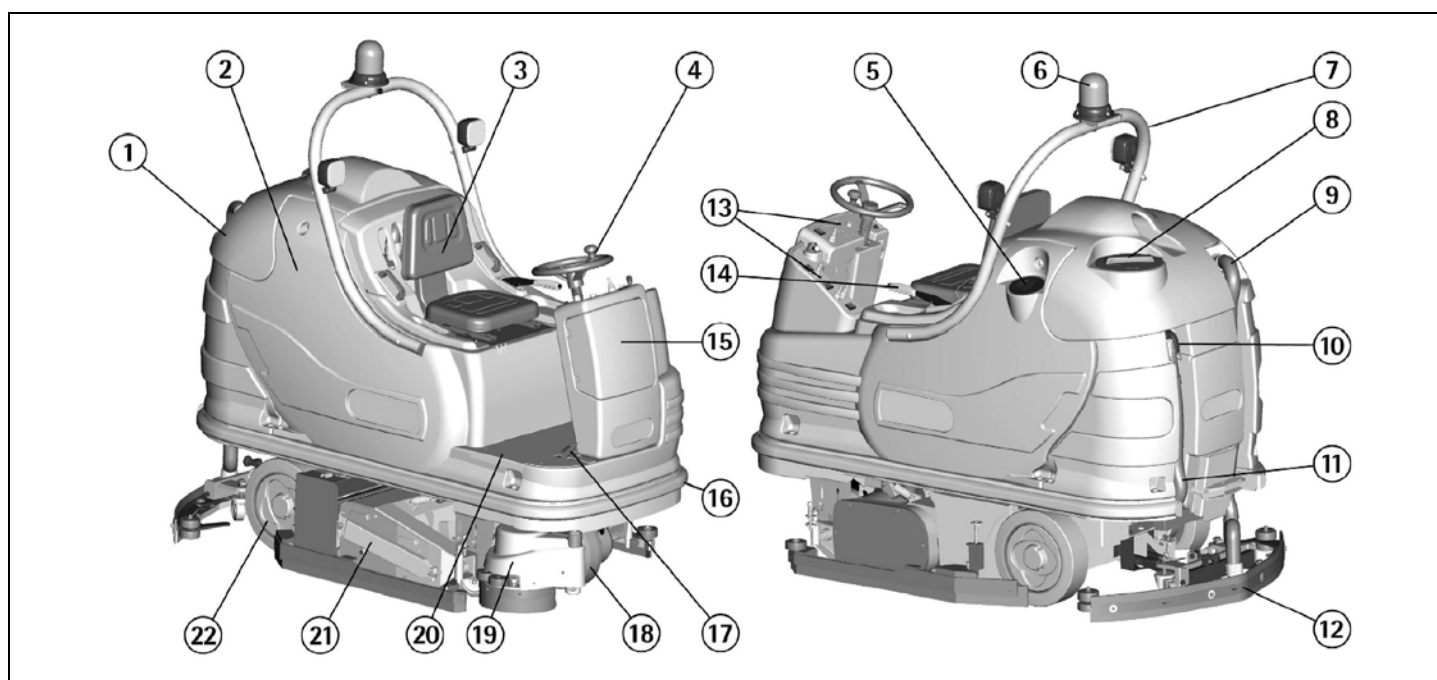

DESCRIZIONE TECNICA	U/M	diamond 100s
Larghezza di lavoro	mm	1000
Larghezza tergipavimento	mm	1300
Capacità di lavoro, fino a	m ² /h	7000
Diametro spazzola cilindrica anteriore	mm	150
Diametro spazzola cilindrica posteriore	mm	280
Diametro spazzola laterale	mm	285
Giri spazzola anteriore	giri/min	933
Giri spazzola posteriore	giri/min	500
Giri spazzola laterale	giri/min	200
Pressione sulle spazzole cilindriche	kg	110 max
Pressione sulla spazzola laterale	kg	35
Motore spazzole	W	1800
Motore spazzola laterale	W	150
Motore trazione	W	1200
Motori aspirazione	W	2x570
Depressione motore aspirazione	mbar	190
Tipo di avanzamento		autom.
Velocità di avanzamento I-II	km/h	4.5-7.0
Pendenza superabile (max)	%	10
Serbatoio soluzione	l	235
Serbatoio recupero	l	250
Lunghezza macchina	mm	2025
Altezza macchina (senza rollbar)	mm	1330
Altezza macchina (con rollbar senza lampeggiante)	mm	1795
Altezza macchina (con rollbar e lampeggiante)	mm	1965
Larghezza macchina (senza tergipavimento)	mm	1165
Larghezza macchina con spazzola laterale in fase di lavoro	mm	1250
Peso macchina (a vuoto e senza batterie)	kg	670
Capacità batterie	Ah ₅	500
Peso batterie	kg	600
Dimensione vano batterie (LxPxH)	mm	655x640x530
Livello di pressione acustica (in conformità alla EN 60704-1)	dB (A)	---
Classe		III
Grado di protezione	IP	X3
Tensione batterie	V	36

PREMESSA

Vi ringraziamo per aver scelto la nostra macchina. Questa macchina lavasciuga pavimenti viene utilizzata nella pulizia industriale e civile per qualsiasi tipo di pavimentazione. Durante il moto di avanzamento l'azione combinata delle spazzole e della soluzione detergente rimuove lo sporco il quale viene raccolto dal gruppo aspirante posteriore, lasciando una superficie perfettamente asciutta.

La macchina deve essere utilizzata solo per tale scopo. Fornisce le migliori prestazioni se usata correttamente e mantenuta in piena efficienza. Vi preghiamo di leggere attentamente il presente libretto uso e manutenzione e tenerlo sempre a disposizione. In caso di necessità, Vi preghiamo di contattare il nostro servizio di assistenza.

NORME GENERALI DI SICUREZZA

Le norme sotto indicate vanno seguite attentamente per evitare danni all'operatore e alla macchina.

- Leggere attentamente le etichette sulla macchina, non coprirle per nessuna ragione e sostituirle immediatamente in caso venissero danneggiate.
- La macchina deve essere utilizzata esclusivamente da personale autorizzato ed istruito all'uso.
- Durante il funzionamento della macchina fare attenzione alle persone ed in particolare ai bambini.
- In situazioni di pericolo azionare tempestivamente il freno di emergenza.
- Lasciando la macchina in parcheggio togliere la chiave ed azionare il freno di stazionamento.
- Non mescolare detergenti di tipo diverso per evitare la produzione di gas nocivi.

- Temperatura di magazzinaggio: tra -25°C e +55°C.
- Temperatura ottimale di lavoro: tra 0°C e +40°C.
- L'umidità deve essere compresa tra il 30 e il 95%.
- Non usare la macchina in atmosfera esplosiva.
- Non utilizzare soluzioni acide che potrebbero danneggiare la macchina e/o le persone.
- Non usare la macchina su superfici cosparse di liquidi o polveri infiammabili (ad esempio idrocarburi, ceneri o fuliggine).
- In caso di incendio usare estintori a polvere. Non usare acqua.
- Non urtare scaffalature o impalcature dove esista il pericolo di caduta di oggetti.
- Adeguare la velocità di utilizzo alle condizioni di aderenza: in particolare rallentare prima di affrontare curve con raggio stretto.
- Non utilizzare l'apparecchio su superfici aventi un'inclinazione superiore a quella indicata in targa.
- La macchina deve eseguire le operazioni di lavaggio ed asciugatura contemporaneamente. Operazioni diverse dovranno essere eseguite in zone vietate al passaggio di persone non addette. Segnalare le zone di pavimento umido con appositi cartelli segnalatori.
- Se ci fossero anomalie nel funzionamento della macchina, accertarsi che non dipendano dalla mancata manutenzione ordinaria. Altrimenti, richiedere l'intervento del centro di assistenza autorizzato.
- In caso di sostituzione di pezzi, richiedere i RICAMBI ORIGINALI ad un Concessionario Autorizzato.
- Impiegare solamente spazzole ORIGINALI indicate nel paragrafo "SPAZZOLE CONSIGLIATE".
- Per ogni intervento di pulizia e/o manutenzione togliere l'alimentazione elettrica dalla macchina.

- Non togliere le protezioni che richiedano l'uso di utensili per essere rimosse.
- Non lavare la macchina con getti d'acqua diretti o in pressione, o con sostanze corrosive.
- Ogni 200 ore far controllare la macchina da un centro di assistenza autorizzato.
- Per evitare incrostazioni al filtro del serbatoio soluzione, non caricare la soluzione detergente molte ore prima dell'utilizzo della macchina.
- Prima di utilizzare la macchina, verificare che tutti gli sportelli e le coperture siano posizionati come indicato nel presente manuale uso e manutenzione.
- Ripristinare tutti i collegamenti elettrici dopo qualsiasi intervento di manutenzione.
- Provvedere allo smaltimento dei materiali di consumo attenendosi alle norme di legge vigenti.
- Quando la Vostra macchina dovrà cessare l'attività, provvedere allo smaltimento appropriato dei materiali in essa contenuti specialmente oli, batterie e componenti elettronici, e tenendo conto che la macchina stessa è stata costruita per quanto possibile con l'impiego di materiali riciclabili.

SIMBOLOGIA



Simbolo che indica l'interruttore apertura acqua e la spia di segnalazione acqua aperta.

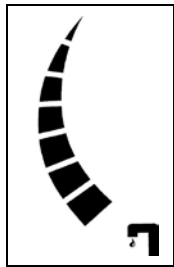

Simbolo che indica il funzionamento del rubinetto di regolazione del flusso di soluzione detergente.

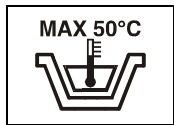

Simbolo che indica la temperatura massima della soluzione detergente. E' situato vicino alla bocca di carico del serbatoio soluzione.



Simbolo che indica la selezione della modalità di lavoro manuale.



Simbolo che indica la selezione della modalità di lavoro automatica.



Simbolo che indica la selezione della modalità di fine lavaggio e trasferimento.

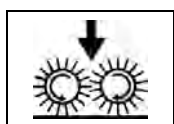

Simbolo che indica l'attivazione e la spia di discesa spazzole.

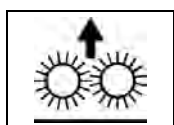

Simbolo che indica l'attivazione di salita spazzole.

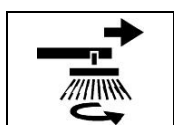

Simbolo che indica l'attivazione e la spia della spazzola laterale.



Simbolo che indica la spia di rotazione spazzole.

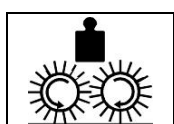

Simbolo che indica il pulsante per visualizzare la pressione spazzole impostata sul display.

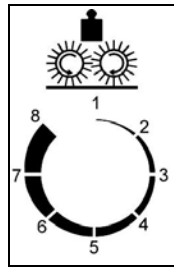

Simbolo che indica il funzionamento del selettore di regolazione della pressione spazzole.

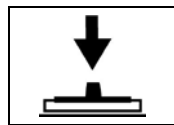

Simbolo che indica l'attivazione e la spia di discesa del tergilavamento.

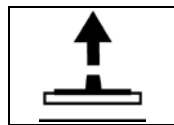

Simbolo che indica l'attivazione di salita del tergilavamento.



Simbolo che indica l'interruttore e la spia di funzionamento dei motori di aspirazione.



Simbolo indicatore del livello di carica delle batterie.



Simbolo che indica il pulsante per visualizzare il contatore sul display.

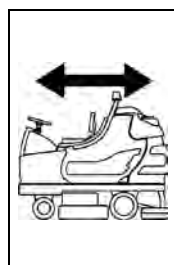

Simbolo che indica il selettore marcia avanti/retromarcia.

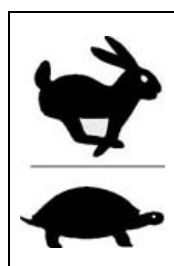

Simbolo che indica l'interruttore di selezione della velocità marcia.



Simbolo che indica la spia di freno di stazionamento inserito.



Simbolo che indica l'interruttore a chiave.



Simbolo che indica il pulsante clacson.



Simbolo che indica la spia di riserva della soluzione detergente.



Simbolo che indica la spia di troppo pieno del serbatoio di recupero acqua sporca.



Simbolo che indica la spia di ripristino del livello liquido freni.



Simbolo del libro aperto. Indica all'operatore di leggere il manuale prima dell'uso della macchina.



Simbolo di avvertimento. Leggere attentamente le sezioni precedute dal simbolo, per la sicurezza dell'operatore e della macchina.

EQUIPAGGIAMENTI OPZIONALI



Fari orientabili



Rollbar ribassato di 120 mm

PRIMA DELL'USO

MOVIMENTAZIONE DELLA MACCHINA IMBALLATA

La macchina viene fornita con imballo predisposto per la movimentazione mediante carrello elevatore.

La massa complessiva è di 720 kg.

Le dimensioni dell'imballo sono:

Base: 213 cm x 125 cm

Altezza: 165 cm



ATTENZIONE:

Non sovrapporre altri imballi.

DISIMBALLO DELLA MACCHINA

1. Rimuovere l'imballo esterno.
2. Liberare la macchina dalla pedana, tirandola in retromarcia, come indicato in figura, evitando urti violenti alle parti meccaniche.

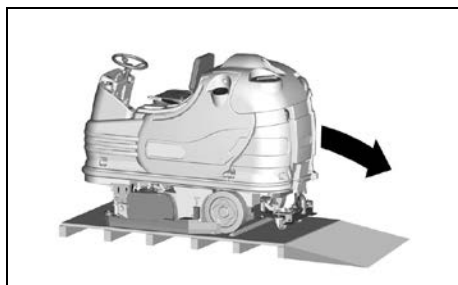

3. Conservare la pedana per eventuali necessità di trasporto.

ACCESSO AL VANO BATTERIE

1. Portare la macchina su di un piano orizzontale.
2. Ruotare anteriormente il pianale del sedile fino a quando il puntello lo blocca.
3. Terminato ogni intervento, per chiudere il vano batterie, dopo aver sbloccato il puntello, riposizionare il pianale del sedile.

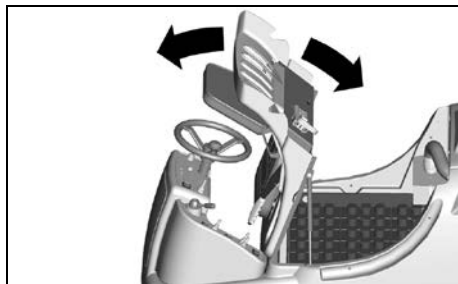

INSTALLAZIONE DELLE BATTERIE E SETTAGGIO DEL TIPO BATTERIA

La macchina richiede l'utilizzo di batterie collegate in serie o di elementi di tipo DIN raggruppati e collegati in serie per un totale di 36 Volt, alloggiati nell'apposito vano previsto sotto il pianale del sedile e devono essere movimentate utilizzando attrezzature di sollevamento idonee (sia per il peso, da valutare in funzione delle batterie prescelte, che per il sistema di aggancio).

Le batterie devono soddisfare inoltre i requisiti riportati nella Norma CEI 21-5.



ATTENZIONE:

La macchina e la relativa scheda batterie prevedono l'utilizzo di batterie di tipo tradizionale al piombo. **CONTROLLARE IL SETTAGGIO DELLA SCHEDA** (vedere capitolo "INDICATORE DEL LIVELLO DI CARICA DELLE BATTERIE").

In caso venissero installate batterie al GEL, è necessario effettuare il settaggio della scheda elettronica. Si prega di contattare il centro di assistenza tecnica autorizzato.



ATTENZIONE:

Per la manutenzione e la ricarica delle batterie è necessario attenersi scrupolosamente alle indicazioni fornite dal costruttore o dal suo rivenditore. Tutte le operazioni di installazione e manutenzione devono essere eseguite da personale specializzato, utilizzando dispositivi di protezione adeguati.

Per l'installazione delle batterie è necessario accedere al vano batterie (vedere capitolo "ACCESSO AL VANO BATTERIE").

1. Posizionare le batterie nell'alloggiamento.
2. **Collegare i morsetti, rispettando le polarità e facendo attenzione a non mettere in cortocircuito le batterie con utensili.**

MONTAGGIO ROLLBAR

Per motivi di imballaggio il rollbar di supporto lampeggiatore viene fornito smontato.

Procedere come segue:

1. Togliere le quattro viti (1) di fissaggio dal rollbar.
2. Posizionare il rollbar nelle sedi (2) sul serbatoio.
3. Serrare le viti ripassandole negli appositi fori previsti sul rollbar.
4. Completare il montaggio collegando i connettori (3) per alimentare il lampeggiatore ed i fari (opzionali).

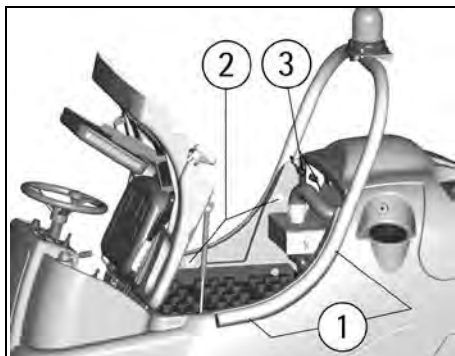

CARICABATTERIE

Accertarsi che il caricabatterie sia adatto alle batterie installate sia per capacità che per tipo (piombo/acido o GEL).

Nella busta contenente il libretto uso e manutenzione Vi viene fornito il connettore di accoppiamento per il caricabatterie. Questo connettore deve essere montato sui cavi del Vostro caricabatterie come da apposite istruzioni fornite dal costruttore del caricabatterie.



ATTENZIONE:

Questa operazione deve essere compiuta da personale qualificato. Un errato o imperfetto collegamento dei cavi al connettore può causare gravi danni a persone o cose.

RICARICA DELLE BATTERIE

1. Inserire il connettore (3) del caricabatterie nel connettore batterie (1).
2. Procedere alla ricarica.



ATTENZIONE:

Non caricare mai una batteria al GEL con carica-batterie non adatto. Seguire scrupolosamente le istruzioni fornite dal fabbricante delle batterie e del caricabatterie.

Per non provocare danni permanenti alle batterie, è indispensabile evitare la scarica completa delle stesse, provvedendo alla ricarica dopo il segnale lampeggiante di batterie scariche.

NOTE: Non lasciare mai le batterie completamente scariche, anche se la macchina non viene usata. In caso di batterie tradizionali, ogni 20 ricariche controllare il livello dell'elettrolito ed eventualmente rabboccare con acqua distillata. Non lasciare mai le batterie scariche oltre due settimane.



ATTENZIONE:

Per la ricarica delle batterie è necessario attenersi scrupolosamente alle indicazioni fornite dal costruttore o dal rivenditore. Tutte le operazioni di installazione e manutenzione devono essere eseguite da personale specializzato. **Pericolo di esalazione di gas e fuoriuscita di liquidi corrosivi. Pericolo di incendio: non avvicinarsi con fiamme libere.**

SMALTIMENTO DELLE BATTERIE

E' obbligatorio consegnare le batterie esauste, che sono classificate come rifiuto pericoloso, ad un ente autorizzato a norma di legge allo smaltimento.

COLLEGAMENTO CONNETTORE BATTERIE ED ACCENSIONE MACCHINA

Una volta ultimata la ricarica delle batterie:

1. Scollegare il connettore del caricabatterie dal connettore batterie (1).
2. Collegare quindi il connettore batterie (1) al connettore macchina (2).

Per avviare una qualsiasi funzione della macchina è necessario ruotare in senso orario la chiave di accensione (5). Girando in senso antiorario si spegne ogni funzione.

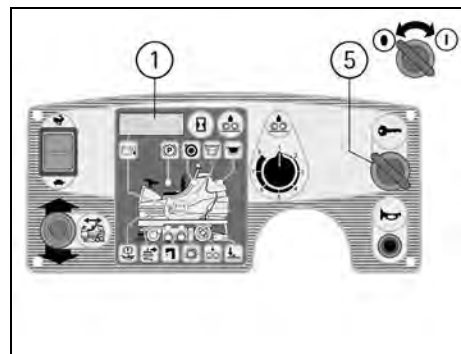
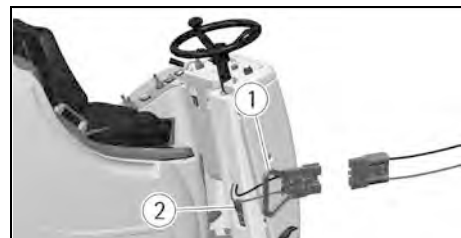

INDICATORE DEL LIVELLO DI CARICA DELLE BATTERIE

ALL'ACCENSIONE SUL DISPLAY (1) COMPAGNIO IN SEQUENZA LE SEGUENTI INFORMAZIONI:

1. la versione (ad esempio A003) di software installato sulla macchina.
2. il settaggio della scheda batterie che può essere: GE 36: scheda tarata per batterie al GEL. oppure Pb 36: scheda tarata per batterie al piombo.
3. L'indicatore del livello di carica delle batterie è digitale. Quest'ultima indicazione resta fissa sul

display. Il livello di carica batterie parte da 100, che indica il 100% della carica totale e scende di 10 in 10. Quando lo stato di carica raggiunge il 20% il display inizia a lampeggiare, si è quindi prossimi al termine del lavoro.

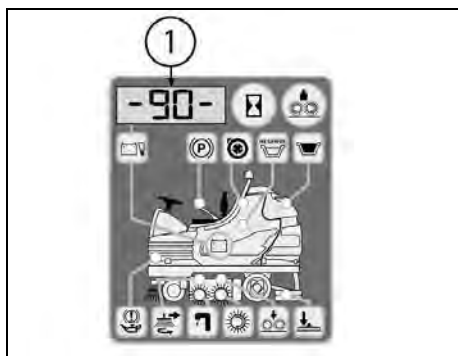
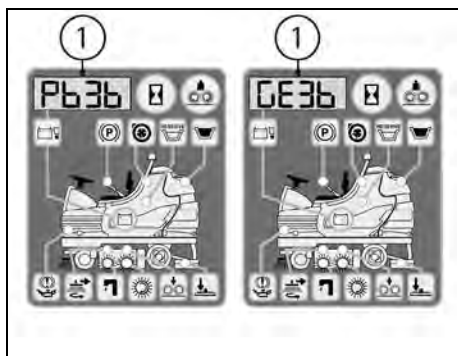
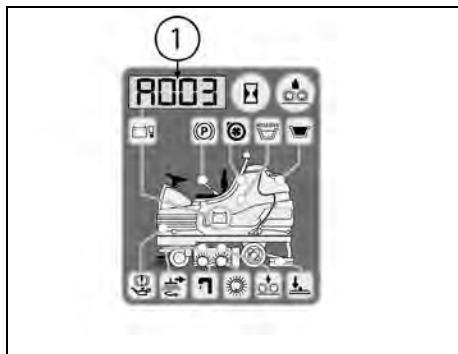

ATTENZIONE:

Dopo alcuni secondi dalla comparsa dell'indicazione 10% e successivamente di quattro tratti lampeggianti, tutte le funzioni si spengono automaticamente. Con la carica residua è comunque possibile terminare il lavoro di asciugatura prima di procedere alla ricarica.

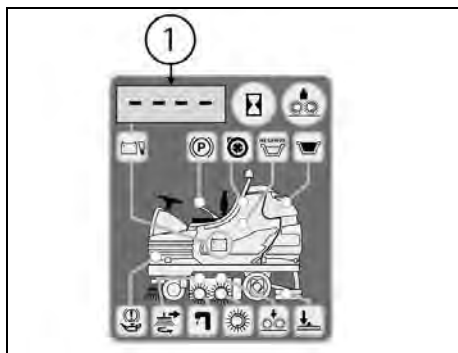

CONTAORE

La macchina è dotata di contatore la cui lettura viene attivata sullo stesso display (1) dell'indicatore di carica delle batterie premendo il pulsante (2). La prima lettura indica le ore lavorate e, dopo alcuni istanti la seconda lettura indica i minuti lavorati.

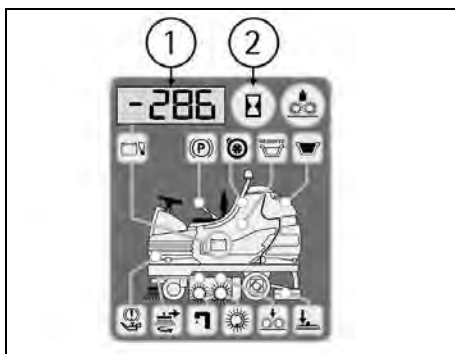

MONTAGGIO DEL TERGIPAVIMENTO

1. Inserire facendo scorrere all'interno delle aole presenti sul supporto (1) le due viti (3) poste sulla parte superiore del tergipavimento (2).
2. Per bloccare il tergipavimento avvitare le colonnette (3).
3. Inserire il tubo tergipavimento (4) nell'apposito manicotto, rispettando la posizione indicata in figura.

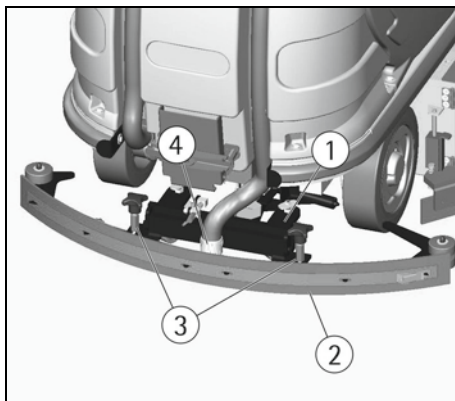

REGOLAZIONE DEL TERGIPAVIMENTO

Il tergipavimento per poter asciugare bene deve avere nella gomma posteriore una curvatura del labbro inferiore uniforme lungo tutta la lunghezza. Per valutare la regolazione è necessario mettersi nelle condizioni di lavoro e quindi la macchina deve essere in movimento con l'aspiratore acceso e le spazzole funzionanti con soluzione detergente.

Il labbro inferiore è troppo incurvato

Togliere la pressione ruotando in senso antiorario il pomello (5).

Il labbro inferiore è poco incurvato

Aumentare la pressione ruotando in senso orario il pomello (5). Controllare che le routine che regolano l'altezza non appoggino a terra, nel qual caso regolarle come indicato nel successivo paragrafo "Regolazione altezza".

La curvatura non è uniforme

Regolare l'inclinazione del tergipavimento ruotando in senso antiorario il pomello (6) per aumentare la curvatura nella parte centrale, o in senso orario per aumentare la curvatura ai lati.

Regolazione altezza

Una volta regolate la pressione e l'inclinazione del tergipavimento, bisogna fissare questa situazione ottimale facendo sfiorare le routine sul pavimento. Ruotare, agendo sui registri (7): in senso orario per abbassare le routine o in senso antiorario per alzarle. Le routine devono essere regolate entrambe nella stessa misura. Per agire sul registro (7) allentare insieme le due ghiera zigrinate, regolare l'altezza a-

gendo sulla superiore e quindi fissare la regolazione avvitando e bloccando quella inferiore.

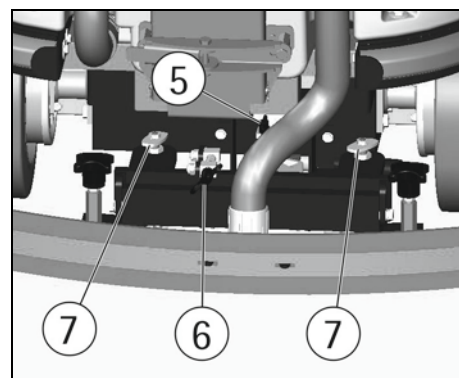

ATTENZIONE:

Ogni tipo di pavimento ha bisogno di una regolazione specifica. Per esempio pavimenti in cemento (dove l'attrito è grande) hanno bisogno di poca pressione, mentre pavimenti lisci (ceramica) hanno bisogno di una pressione più grande.

Se si lavora sempre sullo stesso tipo di pavimento, la regolazione può variare solo in funzione dell'usura delle gomme.

REGOLAZIONE GOMME LATERALI

Per regolare le gomme laterali bisogna agire sul pomello (1) avvitando per dare pressione e svitando per toglierla. Lo scopo della regolazione è di ottenere una curvatura omogenea della gomma.

NOTA: se nel tempo dovesse verificarsi un cedimento della gomma nella parte posteriore è necessario ripristinare la giusta curvatura agendo sulla vite (2).

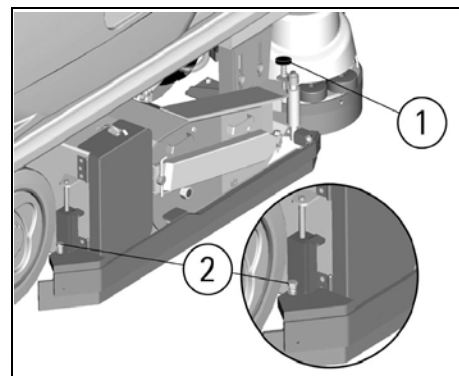

MONTAGGIO E SMONTAGGIO DELLE SPAZZOLE

Normalmente la macchina viene consegnata con le spazzole montate.

Per montare e smontare le spazzole:

1. Posizionare il selettore (4) di regolazione pressione spazzole in posizione P1.
2. Avviare la macchina (vedere capitolo "LAVORO") posizionando il selettore (12) a destra per scegliere il funzionamento manuale (MAN).
3. Azionare il selettore (14) di salita/discesa del basamento lavante per far scendere le spazzole. Una volta sceso, le spazzole iniziano a girare.
4. Girare la chiave in senso antiorario per spegnere la macchina.

ATTENZIONE:

Eseguire le operazioni di montaggio con l'alimentazione inserita può provocare lesioni alle mani.

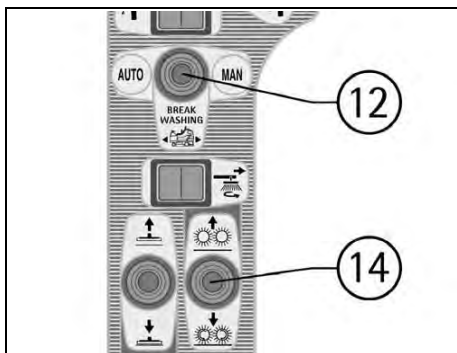
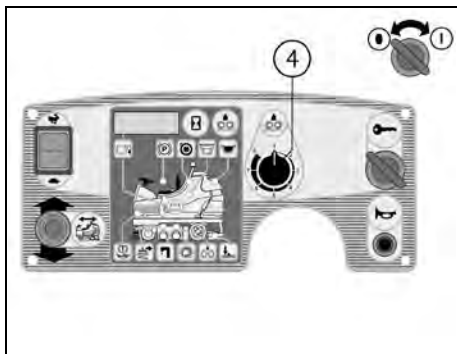

⚠ ATTENZIONE:

Questa operazione deve essere eseguita utilizzando dei guanti per proteggersi dal contatto con soluzioni pericolose.

5. Aprire la barra della gomma laterale destra dopo averla sbloccata tirando verso l'alto il fermo (1).

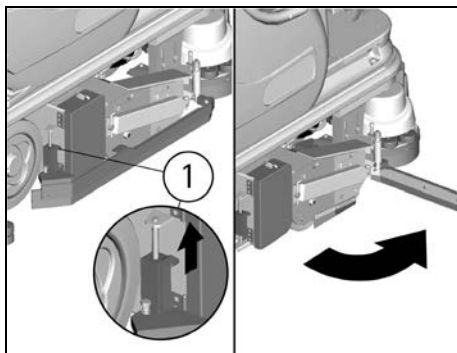

6. Togliere il fermo (2) e quindi svitare e togliere il pomello in modo da poter aprire la staffa di bloccaggio come in figura.

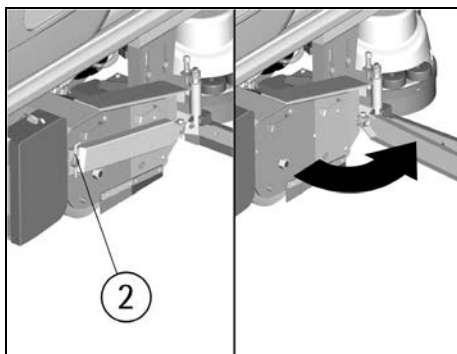

7. Estrarre le piastre di supporto (3) e (4) delle spazzole tirandole verso l'esterno impugnando le apposite maniglie.

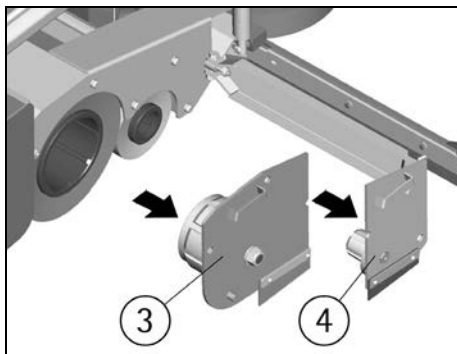

8. Estrarre la spazzola posteriore (5) e la spazzola anteriore (6).

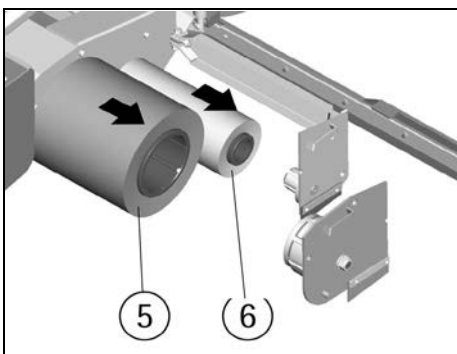

9. Nel rimontare la spazzola posteriore (5) prestare attenzione al disegno delle setole in modo che venga sempre montata nel medesimo verso come in figura.

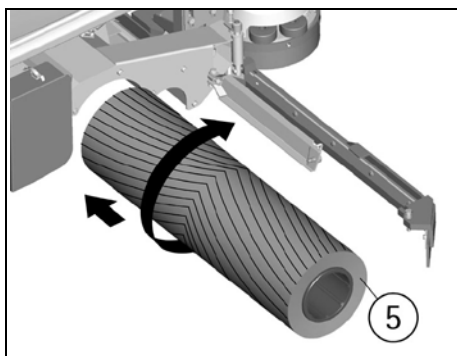

10. Nel rimontare la spazzola (6), inserirla nel basamento dalla parte dove la sede è più profonda (circa 40 mm). La parte opposta con la profondità di circa 13,5 mm deve essere verso la piastra di supporto.

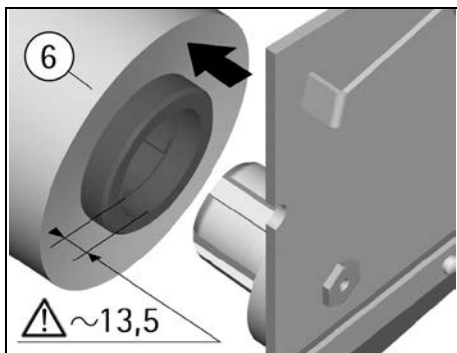

11. Riposizionare quindi le piastre di supporto (3) e (4), poi la staffa di bloccaggio, riavvitare il pomello e reinserire il fermo (2) ed infine riposizionare e bloccare la barra della gomma laterale tramite il fermo (1).

⚠ ATTENZIONE:

Le spazzole devono inserirsi in modo semplice senza ricorrere ad utensili per non danneggiarle o forzarle. Usare solo le spazzole fornite con la macchina o quelle specificate nel paragrafo "SPAZZOLE CONSIGLIATE". L'uso di altre spazzole può compromettere il buon lavaggio.

MONTAGGIO E SMONTAGGIO DELLA SPAZZOLA LATERALE

La macchina è dotata di una spazzola laterale che permette di pulire vicino ai bordi sul lato destro. Per montare la spazzola il dispositivo deve trovarsi in posizione di riposo a macchina spenta.

⚠ ATTENZIONE:

Eseguire le operazioni di montaggio con l'alimentazione inserita può provocare lesioni alle mani.

⚠ ATTENZIONE:

Questa operazione deve essere eseguita utilizzando dei guanti per proteggersi dal contatto con soluzioni pericolose.

1. Tenere premuto il pulsante (1) che blocca la rotazione del piatto spazzola.

2. Inserire la spazzola nella sede del piatto sotto il basamento e girarla fino ad alloggiare i tre bottoni metallici nelle nicchie del piatto stesso; ruotare energicamente la spazzola, in modo da spingere il bottone verso la molla di aggancio fino ad ottenere il bloccaggio.

Nel disegno è indicato il senso di rotazione per l'aggancio della spazzola. Per lo sgancio ruotare in senso opposto.

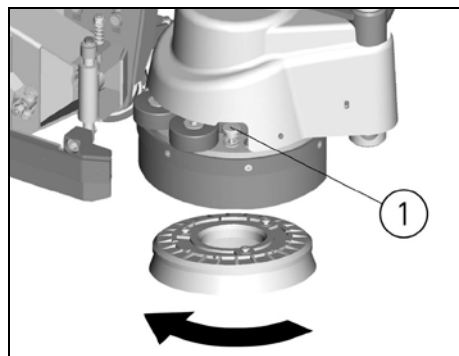

PULIZIA DEI PAVIMENTI

SERBATOIO DI RECUPERO

Verificare che i manicotti (1/2) del tubo tergapavimento siano correttamente inseriti nelle sedi e che il tappo del tubo di scarico (4), posto nella parte posteriore della macchina, sia ben chiuso.

Controllare che il tappo di ispezione (3) posto sulla parte superiore del serbatoio sia ben chiuso.

Verificare infine il corretto serraggio della leva di chiusura (5) dello sportello di pulizia (6) posto nella parte inferiore del serbatoio.

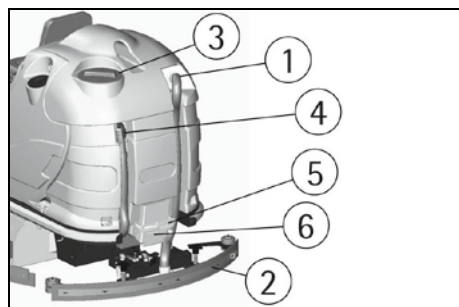

SERBATOIO DI SOLUZIONE DETERGENTE

La capacità del serbatoio soluzione è indicata nella scheda tecnica.

Aprire il tappo a vite che si trova sul lato sinistro della macchina e riempire il serbatoio soluzione con acqua pulita, ad una temperatura non superiore a 50°C. Aggiungere il detersivo liquido nella concentrazione e con le modalità previste dal fabbricante. Per evitare la formazione di un'eccessiva quantità di schiuma, che potrebbe creare problemi ai motori di aspirazione, usare la minima percentuale di detersivo. Avvitare il tappo del serbatoio soluzione.

L'accensione della spia riserva (19) indica che la soluzione detergente è quasi esaurita.

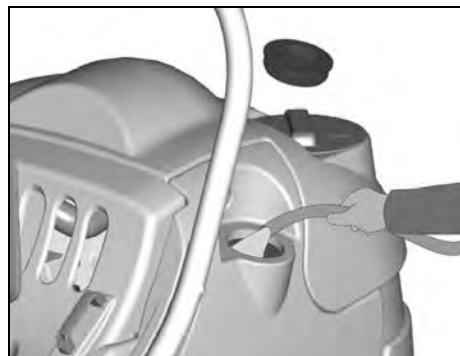
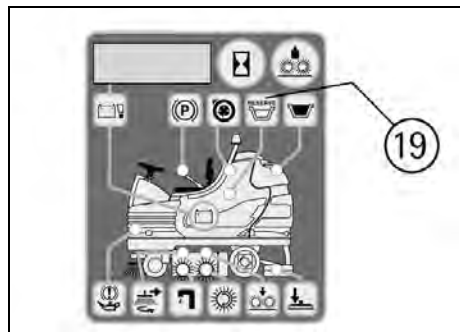

ATTENZIONE:

Usare sempre detersivo a schiuma frenata. Per evitare con sicurezza la produzione di schiuma, prima di iniziare il lavoro introdurre nel serbatoio di recupero una minima quantità di liquido antischiuma.

Non utilizzare acidi allo stato puro.

LAVORO

Un dispositivo di sicurezza impedisce il movimento della macchina se l'operatore non è ben seduto al posto di guida.

Per avviare la macchina:

1. Sedersi al posto di guida.
2. Girare la chiave di accensione (5) in senso orario per accendere la macchina.
3. Controllare lo stato di carica delle batterie sul display (1).

4. Con il selettore (12) in posizione centrale (BREAK WASHING) si eseguono le operazioni di trasferimento della macchina (vedere capitolo "AVANZAMENTO E RETROMARCIA").

5. Spostando il selettore (12) sulla sinistra si sceglie il funzionamento automatico (AUTO). Spostandolo invece sulla destra, si predispongono le operazioni manuali (MAN):

A. Se il selettore (12) si trova in posizione (AUTO) la macchina attiva e disattiva tutte le funzioni di lavoro in modo automatico (vedere capitolo "LAVORO IN MODO AUTOMATICO").

B. Se il selettore (12) si trova in posizione (MAN) ogni funzione della macchina deve essere attivata o disattivata manualmente (vedere capitolo "LAVORO IN MODO MANUALE").

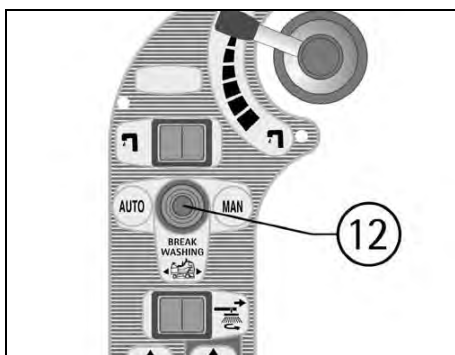
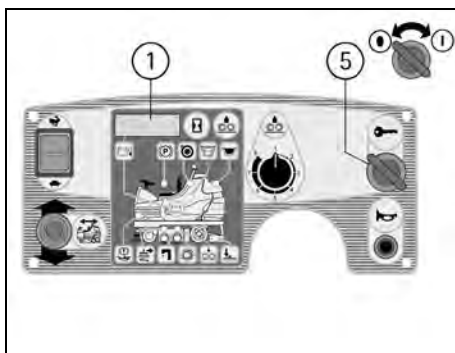

AVANZAMENTO E RETROMARCIA

E' consigliabile eseguire sempre il solo trasferimento della macchina in modalità (BREAK WASHING).

Per procedere ad azionare il movimento della macchina:

1. Sedersi al posto di guida.
2. Girare la chiave di accensione (5) in senso orario per accendere la macchina.
3. Controllare lo stato di carica delle batterie sul display (1).

4. Disinserire il freno di stazionamento. Se fosse inserito, la spia (17) sarebbe accesa (vedere capitolo "FRENO DI EMERGENZA-STAZIONAMENTO").

5. Portare il selettore (12) in posizione centrale (BREAK WASHING) per eseguire le sole operazioni di trasferimento della macchina. Infatti in tale modalità sono inibite le funzioni di lavaggio della macchina e funziona il solo sistema di trazione.

6. Selezionare il senso di marcia con il selettore (8).

7. Premere il pedale dell'acceleratore posto a destra per avviare la macchina.

8. Regolare la velocità di avanzamento in marcia avanti scegliendo quella lenta (al massimo si raggiungono 4,5 km/h) premendo verso il basso il selettore (9) o quella veloce (al massimo si raggiungono 7 km/h) premendo verso l'alto lo stesso selettore (9).

In retromarcia quando la macchina è in movimento si attiva un avvisatore acustico intermittente.

9. La macchina è dotata di un sistema automatico che riduce la velocità quando si cambia direzione di marcia, la riduzione di velocità è tanto più grande quanto più stretta è la curva.

La velocità ritorna quella normale quando la macchina esce dalla curva e percorre tratti rettilinei.

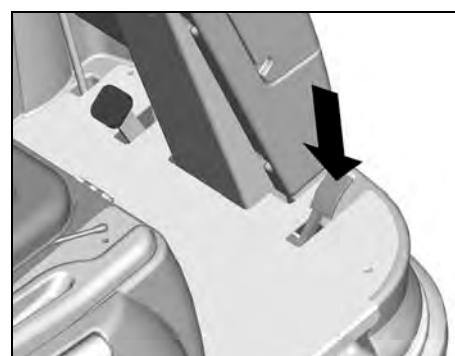
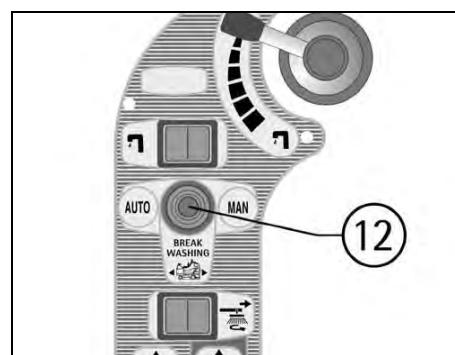
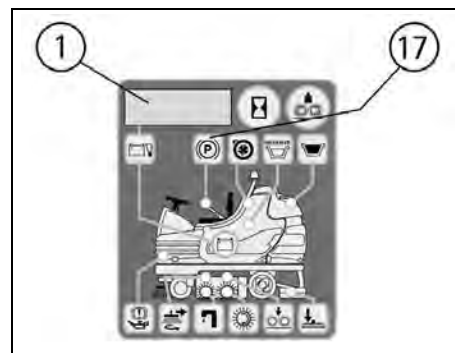
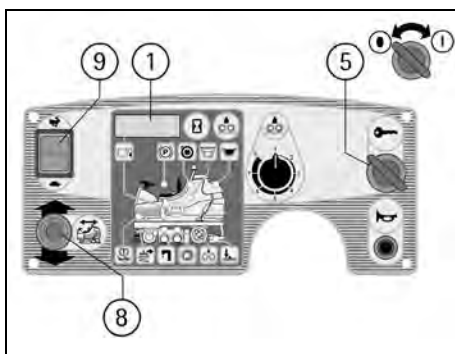

CLAXON

La macchina è dotata di claxon che si attiva premendo il pulsante (6).

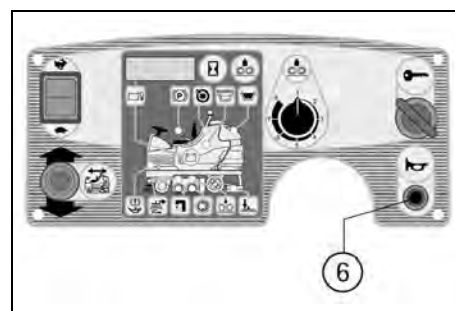

FRENO DI LAVORO

La macchina è dotata di un sistema frenante idraulico che agisce sulle ruote posteriori.

Per frenare è sufficiente premere sul pedale posto a sinistra del piantone sterzo rilasciando invece quello dell'acceleratore.

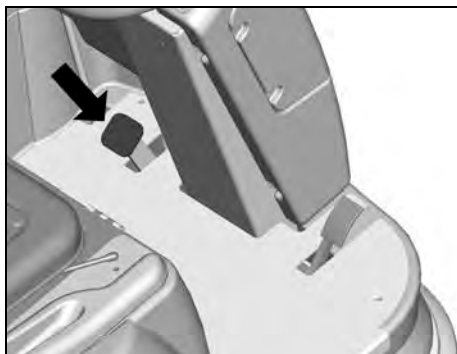

FRENO DI EMERGENZA-STAZIONAMENTO

In caso di emergenza tirare la leva del freno di emergenza e stazionamento (1) posta sulla sinistra del sedile.

Sul cruscotto si accende la spia (17) che segnala che il freno di stazionamento è inserito.

Per disinserire il freno di stazionamento premere il pulsante (2) posto sull'estremità della leva del freno (1) e contemporaneamente abbassarla a fine corsa.

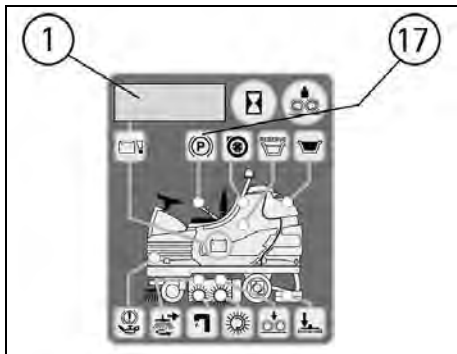
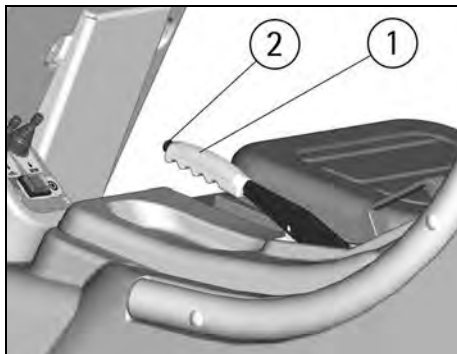

AUTOMATISMO SOLLEVAMENTO TERGIPAVIMENTO IN RETROMARCIA

Selezionando la retromarcia il tergipavimento viene portato automaticamente in posizione alta per poi tornare ad abbassarsi alla successiva marcia avanti. Ciò avviene sia in modalità di lavoro automatico che manuale per preservare l'integrità del tergipavimento.

LAVORO IN MODO AUTOMATICO

L'azionamento automatico è utile per semplificare il lavoro dell'operatore.

1. Avviare la macchina (vedere capitolo "LAVORO") posizionando il selettore (12) a sinistra per scegliere il funzionamento automatico (AUTO).

2. Controllare che la leva (10) sia nella posizione di flusso ottimale, in funzione del tipo di pavimento e del tipo di sporco (vedere capitolo "REGOLAZIONE DEL FLUSSO DI SOLUZIONE DETERGENTE").

3. Selezionando il senso di marcia in avanti con il selettore (8), premendo il pedale acceleratore e regolando la velocità di avanzamento in marcia avanti con il selettore (9), la macchina inizia a procedere ed in modo automatico si attivano tutte le funzioni di

lavoro. Infatti automaticamente scendono sia il basamento lavante che il tergipavimento, le spazzole iniziano a girare, si apre l'elettrovalvola per permettere alla soluzione detergente di scendere sulle spazzole e si avvia il sistema di aspirazione per recuperare l'acqua sporca dal pavimento.

Selezionando la retromarcia con il selettore (8) il tergipavimento si solleva automaticamente per poi tornare ad abbassarsi alla successiva marcia avanti.

Se si rilascia il pedale dell'acceleratore per più di 3 secondi automaticamente tutte le funzioni vengono spente e si sollevano sia il basamento lavante che il tergipavimento.

Premendo nuovamente il pedale la macchina riprende a procedere ed in modo automatico si riattivano tutte le funzioni di lavoro.

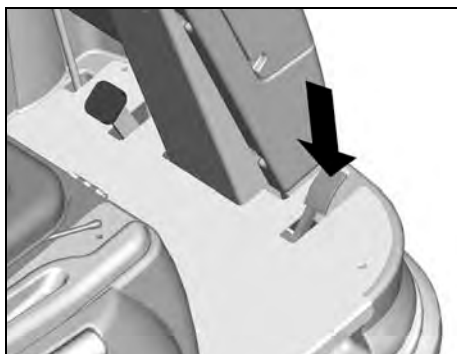
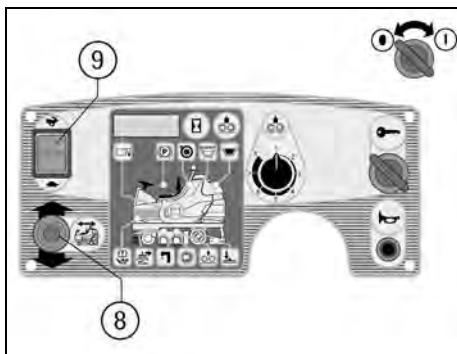
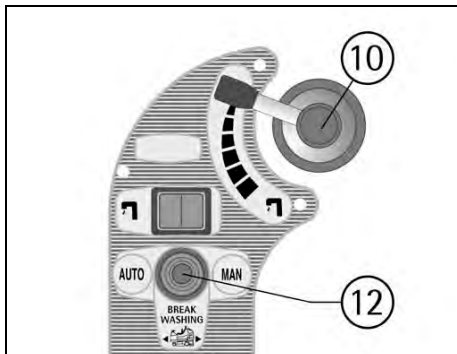

LAVORO IN MODO MANUALE

L'azionamento manuale è utile quando, in casi particolari è necessario eseguire separatamente il solo lavaggio con le spazzole o la sola asciugatura del pavimento.



ATTENZIONE:

Le funzioni di lavaggio ed asciugatura, quando non vengono eseguite contemporaneamente, costituiscono un uso improprio della macchina (vedere capitolo "NORME GENERALI DI SICUREZZA"). Se vengono eseguite separatamente bisogna vietare le zone di lavoro al passaggio di persone non addette e segnalare le zone di pavimento umido con appositi cartelli segnalatori.

Avviare la macchina (vedere capitolo "LAVORO") posizionando il selettore (12) a destra per scegliere il funzionamento manuale (MAN).

PER ESEGUIRE SOLO IL LAVAGGIO CON LE SPAZZOLE:

1. Azionare il selettore (14) di salita/discesa del basamento lavante per far scendere le spazzole. Una volta sceso, le spazzole iniziano a girare. La spia (22) indica che il basamento è in posizione di lavoro, mentre la spia (23) segnala che le spazzole stanno girando.

2. Premere l'interruttore (11) per aprire l'elettrovalvola e permettere alla soluzione detergente di scendere sulle spazzole. La spia (24) si accenderà per segnalare che l'elettrovalvola è aperta.

3. Controllare che la leva (10) sia nella posizione di flusso ottimale, in funzione del tipo di pavimento e del tipo di sporco (vedere capitolo "REGOLAZIONE DEL FLUSSO DI SOLUZIONE DETERGENTE").

PER ESEGUIRE SOLO LE FUNZIONI DI ASCIUGATURA:

1. Azionare il selettore (15) di salita/discesa tergipavimento per far scendere il tergipavimento. La spia (21) indica che il tergipavimento è in posizione di lavoro.

2. Premere l'interruttore (16) dell'aspiratore per avviare il sistema di aspirazione. La spia (18) indica che la macchina sta aspirando.

Selezionando il senso di marcia in avanti con il selettore (8), premendo il pedale acceleratore e regolando la velocità di avanzamento in marcia avanti con il selettore (9), la macchina inizia a procedere ed in modo automatico si attivano le funzioni di lavoro precedentemente impostate.



ATTENZIONE:

In modo manuale ogni funzione della macchina deve essere attivata o disattivata manualmente.

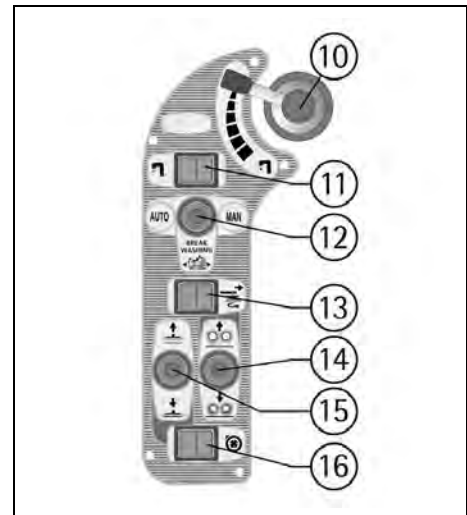
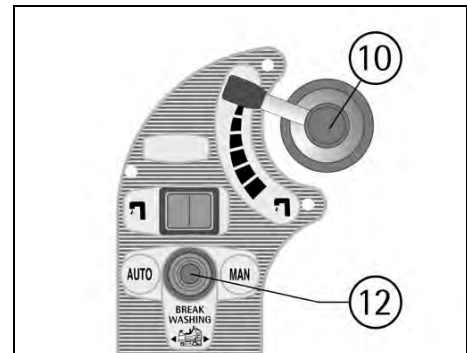

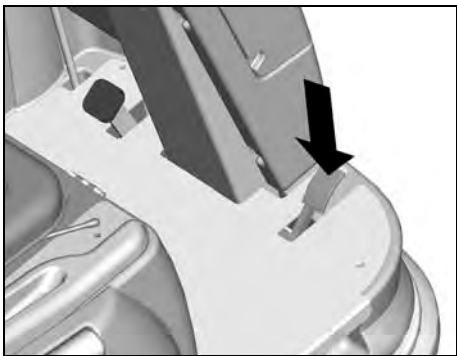
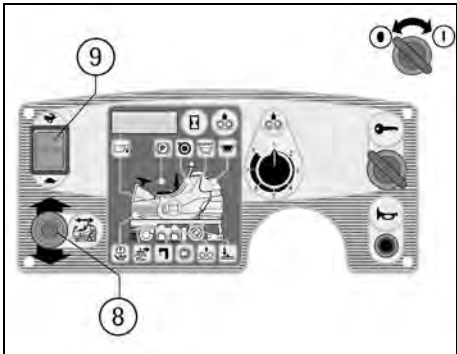
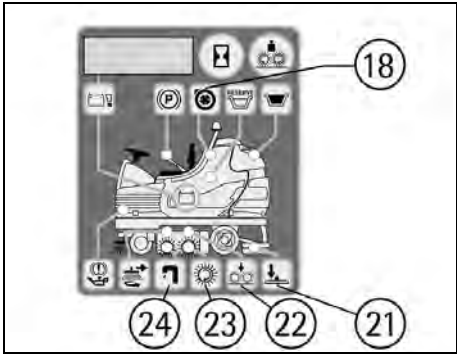

SPAZZOLA LATERALE

La macchina è dotata di una spazzola laterale che permette di pulire vicino ai bordi sul lato destro.

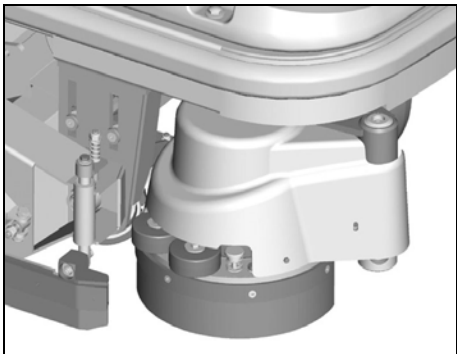

La funzione viene attivata agendo sull'interruttore (13) sia in modo di lavoro manuale che automatico. La spia (25) indica che la spazzola laterale è attiva ed in posizione di lavoro.

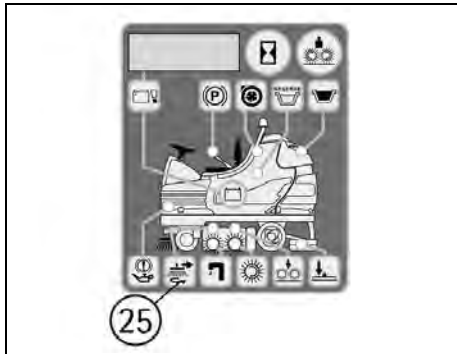
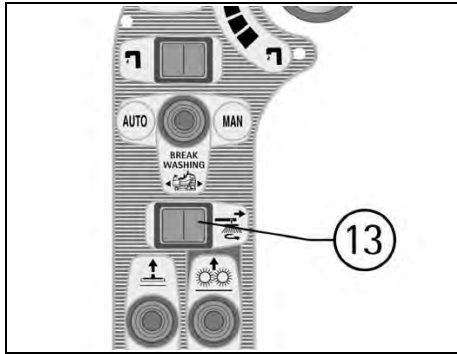

REGOLAZIONI DI LAVORO

Sia in modalità automatica che manuale, durante i primi metri controllare:

1. che la regolazione del flusso di soluzione detergente sia sufficiente per bagnare in modo uniforme il pavimento evitando la fuoriuscita di detergente dalla protezione paraspruzzi (vedere capitolo "REGOLAZIONE DEL FLUSSO DI SOLUZIONE DETERGENTE").
2. che la regolazione del tergilavaggio garantisca una perfetta asciugatura (vedere capitolo "REGOLAZIONE TERGIPAVIMENTO").
3. che la pressione delle spazzole permetta una efficace azione lavante in funzione dell'entità dello sporco e della velocità (vedere capitolo "REGOLAZIONE DELLA PRESSIONE SULLE SPAZZOLE").

REGOLAZIONE DEL FLUSSO DI SOLUZIONE DETERGENTE

Per regolare la quantità di soluzione detergente che scende sulle spazzole si deve agire sul pomello del rubinetto (10) posto in alto sul cruscotto laterale, ruotando in senso antiorario per aumentarla e in senso orario per diminuirla fino a chiuderne il flusso. La spazzola laterale ha una regolazione del flusso dell'acqua indipendente, con un rubinetto (11) posto sotto il telaio in vicinanza della spazzola stessa. Va ricordato che la spazzola laterale non ha funzione lavante, ma sposta semplicemente lo sporco verso il centro della macchina.

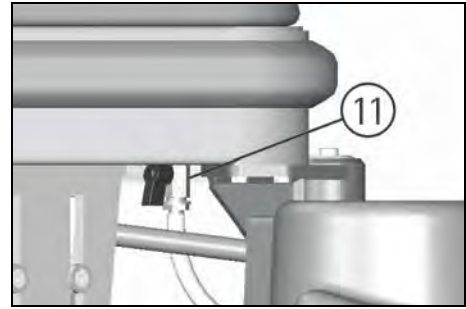
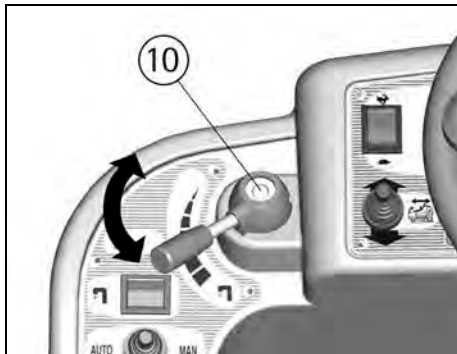

REGOLAZIONE DELLA PRESSIONE DELLE SPAZZOLE

Sia in modalità di lavoro automatico che manuale mediante il selettore (4) è possibile regolare la pressione delle spazzole sul pavimento su otto livelli di pressione preimpostati. Durante il lavoro possiamo visualizzare sul display (1) il valore in percentuale dell'assorbimento elettrico del motore spazzole premendo il pulsante (3).

ATTENZIONE:

Per non sovraccaricare il motore delle spazzole, è bene diminuire la pressione delle spazzole passando da pavimenti lisci a pavimenti ruvidi (es. cemento). La presenza sul display (1) di un avviso lampeggiante da P2 a P8 indica che il livello di pressione impostato determina un sovraccarico del motore spazzola. Bisogna quindi diminuire la pressione fino al livello dove cessa l'avviso lampeggiante.

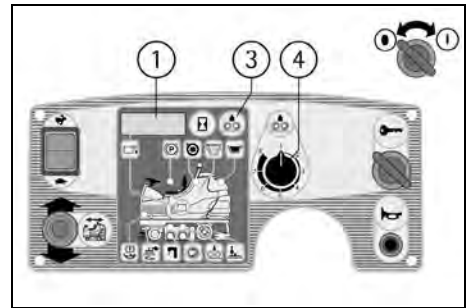

PROTEZIONE ELETTRICA

La macchina è dotata di un sistema elettronico di protezione amperometrica per tutti i componenti che svolgono funzioni di potenza. Questo sistema spegne il componente che funziona in modo anomalo ed indica sul display (1) il corrispondente allarme da "AL01" ad "AL20". Le ultime due cifre indicano il numero di codice dell'allarme.

ATTENZIONE:

Per ripristinare il funzionamento del componente, spegnere e riavviare la macchina agendo sull'interruttore a chiave. Se l'allarme persiste contattare il centro di assistenza tecnica autorizzato.

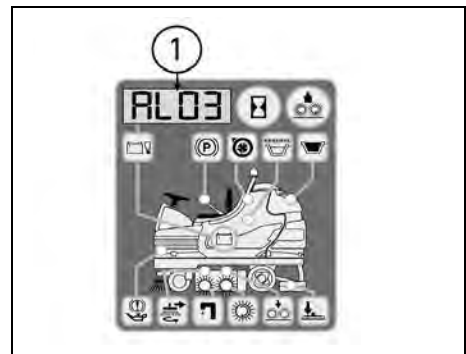

DISPOSITIVO TROPPOPIENO

Al fine di evitare seri danni ai motori di aspirazione, la macchina è dotata di un galleggiante che interviene quando il serbatoio di recupero è pieno provocando lo spegnimento dell'aspirazione, l'accensione della spia (20) di segnalazione serbatoio di recupero pieno e quindi l'interruzione dell'asciugatura. Quando questo accade, è necessario svuotare il serbatoio di recupero (vedere il capitolo "SVUOTAMENTO E PULIZIA DEL SERBATOIO DI RECUPERO").

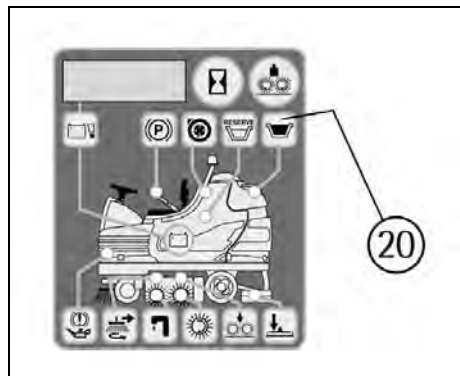

ARRESTO DELLA MACCHINA AL TERMINE DEL LAVORO

IN MODALITÀ DI LAVORO SIA AUTOMATICO CHE MANUALE:

1. Al termine del ciclo di lavaggio posizionare il selettore (12) in posizione centrale (BREAK WASHING). In questo modo automaticamente si sollevano le spazzole, si chiude l'elettrovalvola e si può così terminare il lavoro di asciugatura.
2. Quando si rilascia il pedale dell'acceleratore per più di tre secondi si alza anche il tergipavimento e si spegne l'aspirazione automaticamente.
3. Trascorsi i tre secondi si può premere nuovamente l'acceleratore se si deve eseguire un trasferimento della macchina (si può eseguire il trasferimento anche se il pedale non viene mai sollevato, in questo caso il tergipavimento si alza e si spegne l'aspirazione automaticamente dopo 15 secondi).
4. Girare la chiave di accensione in senso antiorario per spegnere la macchina.
5. Inserire il freno di stazionamento (vedere capitolo "FRENO DI EMERGENZA-STAZIONAMENTO").

⚠ ATTENZIONE:

La modalità (BREAK WASHING) è specifica per il trasferimento al termine dell'operazione di pulizia.

Alla ripresa delle operazioni di pulizia:

A. posizionando a sinistra il selettore (12) in posizione (AUTO) si potrà riprendere a lavorare in modo automatico.

B. posizionando a destra il selettore (12) in posizione (MAN) la macchina ripristina le funzioni preimpostate manualmente.

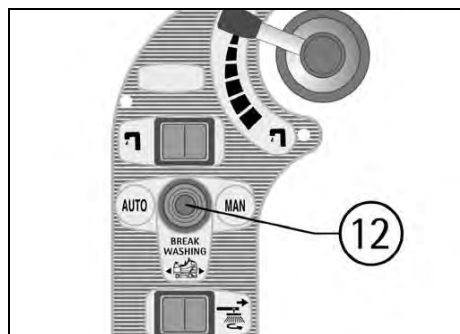

MANUTENZIONE GIORNALIERA

⚠ ATTENZIONE:

Tutte le operazioni di manutenzione e pulizia che riguardano i seguenti componenti nelle loro parti a contatto con liquidi e quindi:

- serbatoi soluzione e recupero
 - cassetto di raccolta
 - filtri soluzione e recupero
 - tergipavimento e relative gomme e tubazioni
 - spazzole
- devono essere eseguite utilizzando dei guanti per proteggersi dal contatto con soluzioni pericolose.

SVUOTAMENTO E PULIZIA DEL SERBATOIO DI RECUPERO

1. Impugnare il tubo di scarico (1) posto sulla parte posteriore della macchina dopo averlo estratto dalla apposita sede di supporto.
2. Togliere il tappo (2) del tubo di scarico azionando la leva (3) posta sullo stesso e svuotare il serbatoio di recupero nelle vasche previste, in ottemperanza alle norme vigenti per quanto riguarda lo smaltimento dei liquidi.
3. Svitare e togliere il tappo di ispezione (4) superiore.
4. Sciacquare l'interno del serbatoio con un getto d'acqua attraverso il foro di ispezione avendo cura di pulire anche la protezione (5) dell'interruttore galleggiante posta subito sotto il foro stesso.
5. Nel caso vi siano rifiuti solidi od incrostazioni sul fondo del serbatoio è possibile utilizzare lo sportello di pulizia (6) inferiore. Per aprirlo bisogna agire sulla leva (7) per liberare la staffa di chiusura (8).
6. Rimontare il tutto.

⚠ ATTENZIONE:

Non aprire lo sportello di pulizia inferiore se il serbatoio di recupero contiene acqua, controllare che sia vuoto tramite il tappo di ispezione superiore.

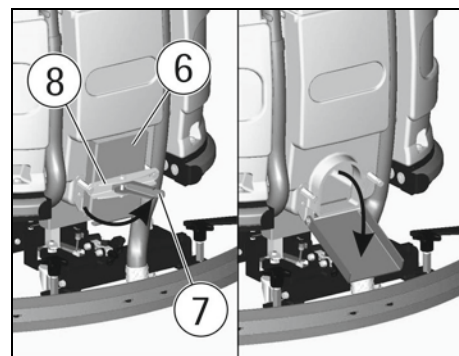
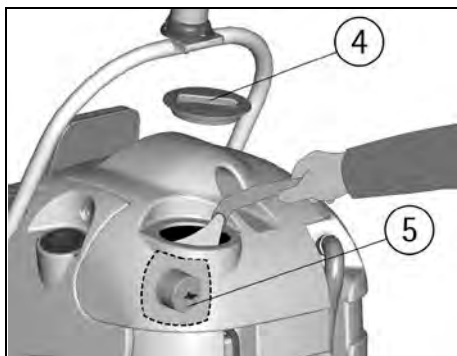
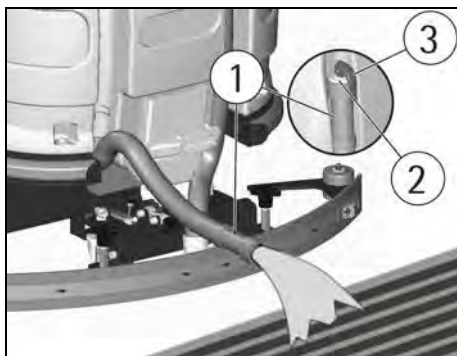

SVUOTAMENTO E PULIZIA CASSETTO DI RACCOLTA

La macchina è dotata di un apposito cassetto di raccolta dello sporco solido.

Al termine del lavoro bisogna svuotarlo e pulirlo con un getto d'acqua.

Per lo svuotamento e la pulizia del cassetto è conveniente portare il basamento in posizione di lavoro, quindi:

1. Posizionare il selettore (4) di regolazione pressione spazzole in posizione P1.
2. Avviare la macchina (vedere capitolo "LAVORO") posizionando il selettore (12) a destra per scegliere il funzionamento manuale (MAN).
3. Azionare il selettore (14) di salita/discesa del basamento lavante per far scendere le spazzole.
4. Girare la chiave in senso antiorario per spegnere la macchina.

⚠ ATTENZIONE:

Eseguire le operazioni sopra indicate con l'alimentazione inserita può provocare lesioni alle mani.

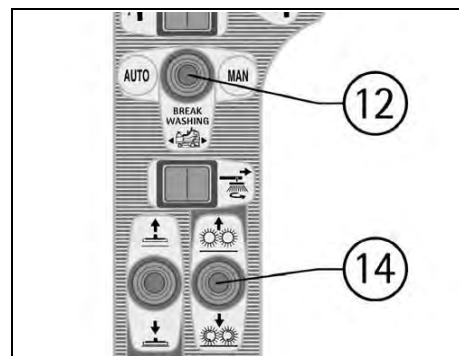
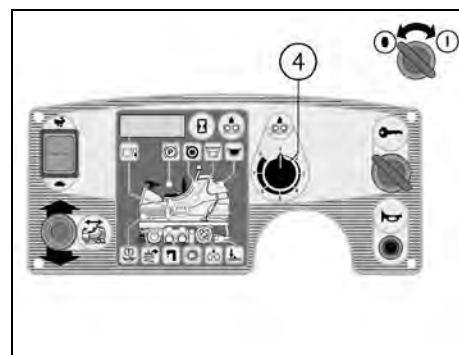

⚠ ATTENZIONE:

Questa operazione deve essere eseguita utilizzando dei guanti per proteggersi dal contatto con soluzioni pericolose.

5. Aprire la barra della gomma laterale destra dopo averla sbloccata tirando verso l'alto il fermo (1).

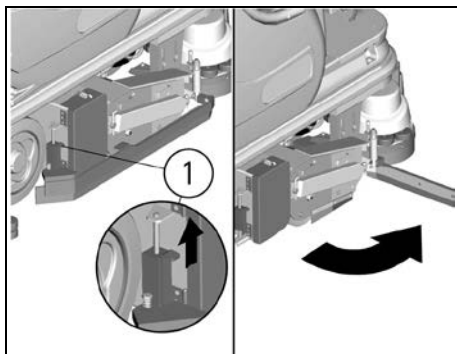

6. Aprire lo sportello (2).
7. Estrarre il cassetto impugnando l'apposita maniglia (3). Per la sua movimentazione conviene utilizzare le due ruote presenti all'estremità opposta alla maniglia.

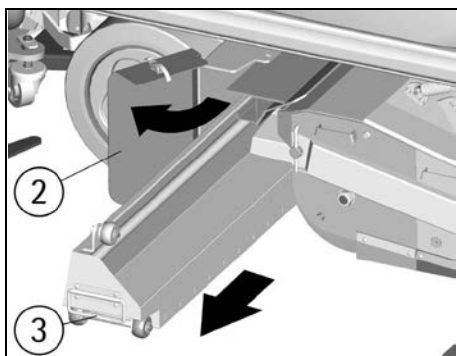

8. Svuotare il cassetto in un apposito contenitore adatto allo smaltimento dei rifiuti raccolti nel rispetto delle norme vigenti localmente.
9. Reinserire il cassetto facendo attenzione al posizionamento sulle guide delle rotelle di scorrimento.

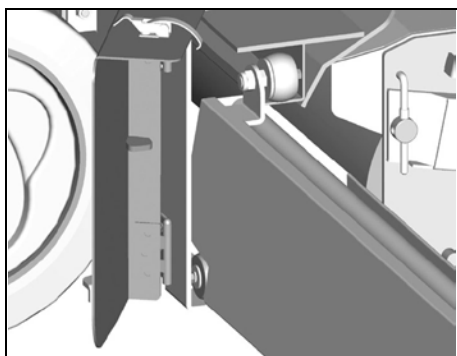

10. Chiudere lo sportello (2) e riposizionare la barra della gomma laterale.

PULIZIA DEL FILTRO ASPIRAZIONE

1. Ruotare anteriormente il pianale del sedile fino a quando il puntello lo blocca.
2. Togliere il tubo superiore (1).
3. Sganciare le chiusure a leva (2).
4. Togliere la piastra con i filtri (3) e lavarla con cura.
5. Rimontare il tutto.

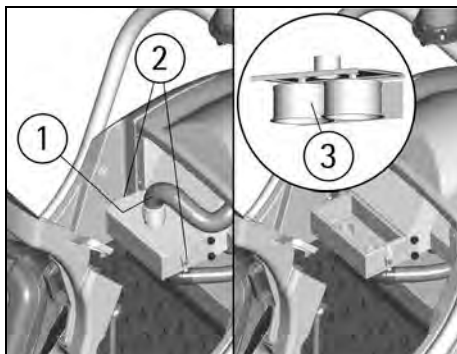

PULIZIA DELLE SPAZZOLE

Smontare le spazzole e pulirle con un getto d'acqua (per lo smontaggio delle spazzole vedere capitolo "MONTAGGIO E SMONTAGGIO DELLE SPAZZOLE" e "MONTAGGIO E SMONTAGGIO DELLA SPAZZOLA LATERALE").



ATTENZIONE:

Eseguire le operazioni di smontaggio con l'alimentazione inserita può provocare lesioni alle mani.

PULIZIA DEL TERGIPAVIMENTO

Mantenere il tergilavaggio pulito è garanzia di una migliore asciugatura.

Per la sua pulizia è necessario:

1. Sfilare il tubo del tergilavaggio (4) dal manico.
2. Smontare il tergilavaggio (2) dal supporto (1) allentando le colonnette (3) e facendole scorrere nelle apposite asole fino a liberarle.
3. Pulire accuratamente l'interno dell'innesto sul tergilavaggio eliminando eventuali depositi di sporco.
4. Pulire accuratamente le gomme del tergilavaggio.
5. Rimontare il tutto.

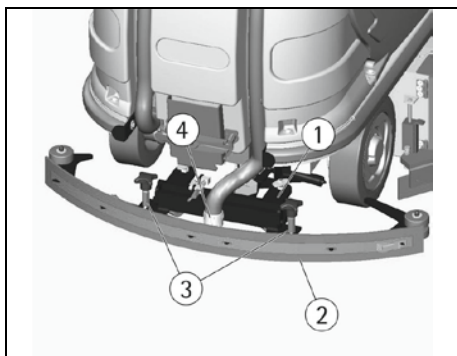

MANUTENZIONE SETTIMANALE

VERIFICA DELLA GOMMA TERGIPAVIMENTO POSTERIORE

Controllare lo stato di usura della gomma tergilavaggio ed eventualmente girarla o sostituirla.

Per la sostituzione è necessario:

1. Smontare il tergilavaggio (vedere capitolo "PULIZIA DEL TERGIPAVIMENTO").
2. Sganciare la leva (1) che blocca la lama premigomma e togliere la gomma.
3. Girare il bordo o sostituire la gomma.

Per rimontare il tergilavaggio ripetere all'inverso le operazioni sopra descritte infilando nelle apposite guide la gomma sostituita e fissando la lama premigomma.

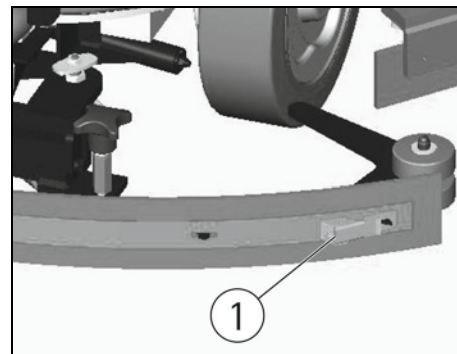

VERIFICA DELLE GOMME LATERALI

Con le spazzole montate, le gomme laterali devono strisciare sul pavimento. Se sono usurate vanno sostituite.

Per sostituire le gomme:

1. Aprire le barre delle gomme laterali destra e sinistra dopo averle sbloccate tirando verso l'alto i fermi (1).
2. Togliere le viti (2) di fissaggio delle lame premigomma interne e sostituire le gomme.
3. Rimontare il tutto.

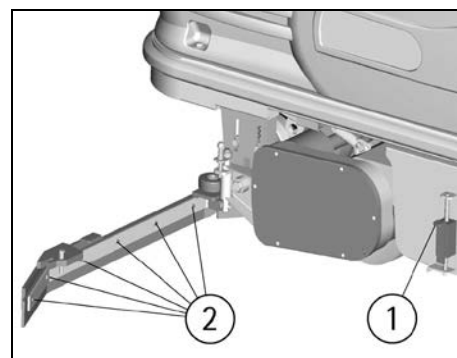

PULIZIA DEL TUBO TERGIPAVIMENTO

Ogni settimana o in caso di aspirazione insufficiente è necessario controllare che il tubo tergilavaggio non sia ostruito. Eventualmente per pulirlo procedere come segue:

1. Sfilare il tubo (1) dal manicotto del tergilavaggio.
2. Lavare l'interno del tubo con un getto d'acqua.
3. Per rimontare il tubo ripetere all'inverso le operazioni sopra descritte.

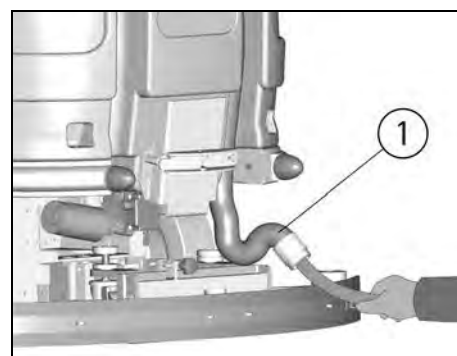

PULIZIA DEL SERBATOIO SOLUZIONE E DEL FILTRO ESTERNO

1. Portare la macchina fino al luogo previsto per lo scarico della soluzione detergente.

2. Svitare il tappo di carico serbatoio soluzione (1).
3. Svitare la calotta del filtro di scarico (2) ed estrarre il filtro. Prestare attenzione a non perdere la guarnizione della calotta.

4. Aprire il rubinetto di regolazione (vedere capitolo "REGOLAZIONE DEL FLUSSO DI SOLUZIONE DETER-")

GENTE"), in modo che la soluzione detergente scenda nell'apposita vasca di raccolta.

5. Sciacquare con un getto d'acqua il serbatoio soluzione ed i componenti del filtro.

6. Rimontare il tutto.

NOTA: in caso di necessità è possibile lavare solamente i componenti del filtro esterno soluzione come sopra descritto, chiudendo il rubinetto di regolazione (vedere capitolo "REGOLAZIONE DEL FLUSSO DI SOLUZIONE DETERGENTE"), in modo che la soluzione detergente rimanga nel serbatoio soluzione.

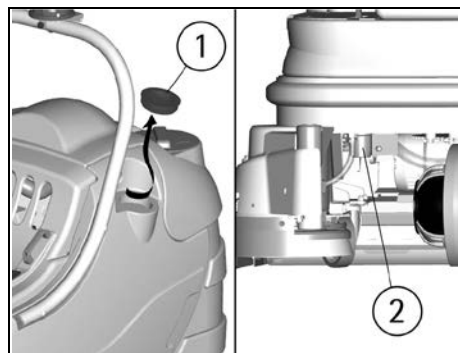

MANUTENZIONE BIMESTRALE

VERIFICA DELLA GOMMA TERGIPAVIMENTO ANTERIORE

Controllare lo stato di usura della gomma tergipavimento ed eventualmente sostituirla.

Per la sostituzione è necessario:

1. Smontare il tergipavimento (vedere il capitolo "PULIZIA DEL TERGIPAVIMENTO").
2. Svitare i galletti nella parte anteriore del tergipavimento.
3. Togliere la lama premigomma.
4. Sostituire la gomma anteriore.
5. Rimontare il tutto.

MANUTENZIONE SEMESTRALE

VERIFICA DELLA GOMMA PARASPRUZZI DELLA SPAZZOLA LATERALE

Con la spazzola montata la gomma paraspruzzi della spazzola laterale deve sfiorare il pavimento. Se la gomma è usurata deve essere sostituita.

Il dispositivo deve trovarsi in posizione di riposo a macchina spenta.



ATTENZIONE:

Eeguire le operazioni sopra indicate con l'alimentazione inserita può provocare lesioni alle mani.

Per sostituire la gomma:

1. Smontare la spazzola laterale (vedere capitolo "MONTAGGIO E SMONTAGGIO DELLA SPAZZOLA LATERALE").
2. Togliere le viti (1) che bloccano la lama premigomma e sostituire la gomma.
3. Rimontare il tutto.

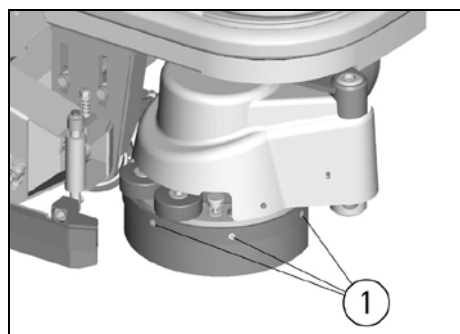

CONTROLLO DEI FRENI

Controllare l'efficacia della frenatura di entrambe le ruote posteriori. Nel caso la frenatura fosse insufficiente rivolgersi al centro di assistenza tecnica autorizzato.

CONTROLLO DEL FUNZIONAMENTO

NOTA: La macchina è dotata di un sistema di controllo delle principali funzioni con indicazione sul display dell'eventuale malfunzionamento con una indicazione di allarme codificata: AL 01, AL 02, ecc. L'allarme 20 è generico e prevede un ulteriore controllo del numero di lampeggi da leggersi sul led posto sulla scheda chopper.



ATTENZIONE:

Se con la chiave di accensione (5) sia posizionata girata in senso orario per accendere la macchina non si attiva il display e nessun'altra funzione, bisogna controllare la connessione delle batterie alla macchina (vedi capitolo "COLLEGAMENTO CONNETTORE BATTERIE ED ACCENSIONE MACCHINA"). Se il guasto persiste, contattare il centro di assistenza tecnica autorizzato.

IL MOTORE ASPIRAZIONE NON FUNZIONA

1. Verificare che la chiave di accensione (5) sia posizionata girata in senso orario per accendere la macchina. In presenza di segnali di allarme è necessario spegnere e riaccendere la macchina per ripristinare la funzionalità.
2. Controllare lo stato di carica delle batterie sul display (1).
3. Verificare di aver attivato correttamente la funzione di asciugatura (vedere capitolo "LAVORO").
4. Se, sia in modalità (MAN) che (AUTO), la spia (18) è accesa ma il sistema di aspirazione non funziona, bisogna controllare la connessione dello spinotto dei motori di aspirazione posizionati nel vano dietro al sedile.
5. Verificare che il serbatoio di recupero non sia pieno.
6. Verificare che l'interruttore galleggiante (2) nel serbatoio recupero sia montato correttamente. Se il guasto persiste, contattare il centro di assistenza tecnica autorizzato.

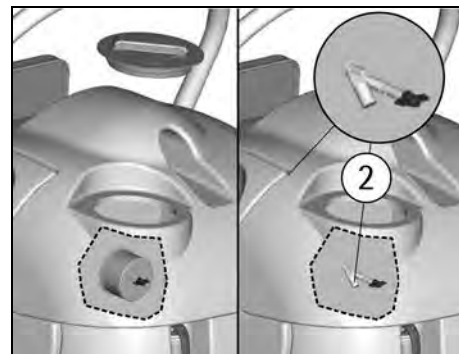
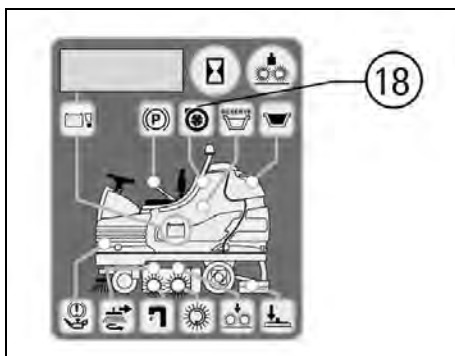
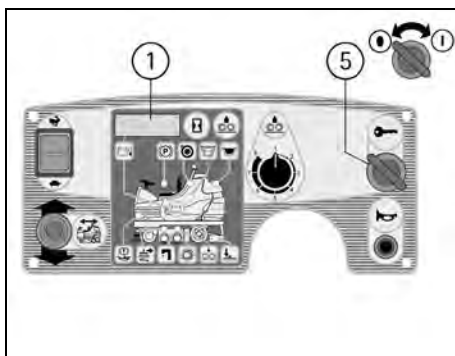

IL MOTORE SPAZZOLE NON FUNZIONA

1. Verificare che la chiave di accensione (5) sia posizionata girata in senso orario per accendere la macchina. In presenza di segnali di allarme è necessario spegnere e riaccendere la macchina per ripristinare la funzionalità.
2. Controllare lo stato di carica delle batterie sul display (1).
3. Verificare di aver attivato correttamente la funzione di lavaggio con le spazzole (vedere capitolo "LAVORO").
4. Se, sia in modalità (MAN) che (AUTO), la spia (23) è accesa ma le spazzole non girano, contattare il centro di assistenza tecnica autorizzato. Se il guasto persiste, contattare il centro di assistenza tecnica autorizzato.

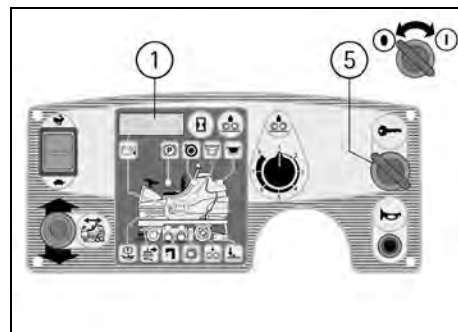

IL MOTORE TRAZIONE NON FUNZIONA

1. Sedersi al posto di guida.
2. Verificare che la chiave di accensione (5) sia posizionata girata in senso orario per accendere la macchina. In presenza di segnali di allarme è necessario spegnere e riaccendere la macchina per ripristinare la funzionalità.
3. Controllare lo stato di carica delle batterie sul display (1).
4. Controllare tramite la spia (17) che non sia inserito il freno di stazionamento ed eventualmente disinserirlo (vedere capitolo "FRENO DI EMERGENZA-STAZIONAMENTO").
5. Controllare che il selettore (8) sia in posizione di marcia.
6. Premere il pedale dell'acceleratore posto a destra per avviare la macchina. Se il guasto persiste, contattare il centro di assistenza tecnica autorizzato.

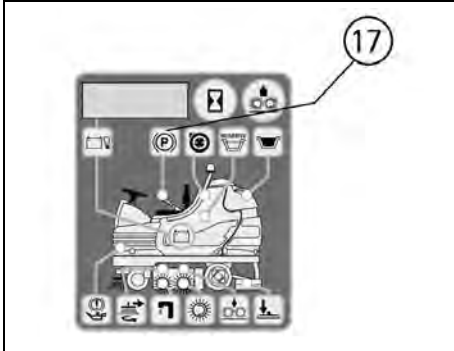
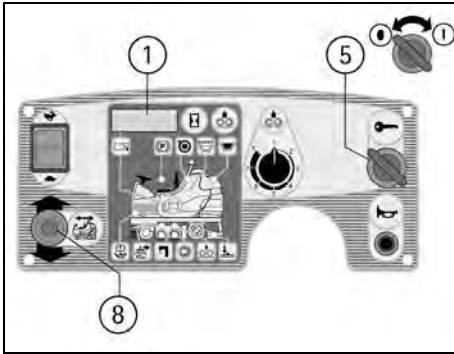

LA SOLUZIONE NON SCENDE SULLE SPAZZOLE O NON È SUFFICIENTE

1. Verificare che la chiave di accensione (5) sia posizionata girata in senso orario per accendere la macchina.
2. Controllare lo stato di carica delle batterie sul display (1).
3. Verificare di aver attivato correttamente la funzione di lavaggio con le spazzole (vedere capitolo "LAVORO").
4. Controllare che il rubinetto sia aperto (vedere capitolo "REGOLAZIONE DEL FLUSSO DI SOLUZIONE DETERGENTE").
5. Se, sia in modalità (MAN) che (AUTO), la spia (24) è accesa ma la soluzione non scende sulle spazzole, bisogna:
 - a. controllare il livello di liquido nel serbatoio.
 - b. controllare che il filtro soluzione sia pulito (vedere nel paragrafo "PULIZIA DEL SERBATOIO SOLUZIONE E DEL FILTRO ESTERNO").

Se il guasto persiste, contattare il centro di assistenza tecnica autorizzato.

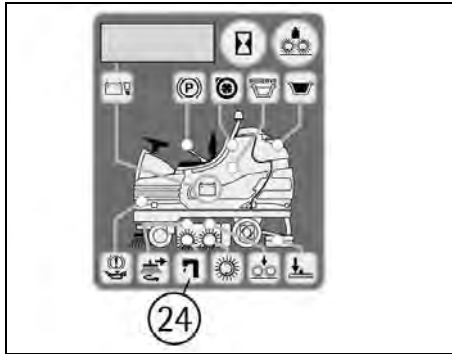
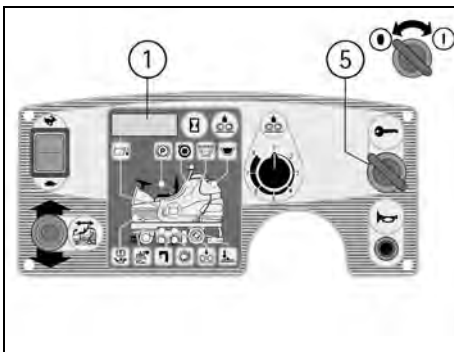

LA MACCHINA NON PULISCE BENE

1. Le spazzole non hanno le setole della dimensione appropriata: contattare il centro di assistenza tecnica autorizzato.
 2. Le spazzole hanno le setole usurate. Controllare lo stato di usura delle spazzole ed eventualmente sostituirle.
Per sostituire le spazzole vedere i capitoli "SMONTAGGIO DELLE SPAZZOLE" e "MONTAGGIO DELLE SPAZZOLE".
 3. La soluzione detergente è insufficiente: aprire di più il rubinetto (vedere capitolo "REGOLAZIONE DEL FLUSSO DI SOLUZIONE DETERGENTE").
 4. Controllare che il detersivo sia nella percentuale consigliata.
 5. Aumentare la pressione del basamento (vedere il capitolo "REGOLAZIONE DELLA PRESSIONE SULLE SPAZZOLE").
- Consultare il centro di assistenza tecnica autorizzato per un suggerimento.

IL TERGIPAVIMENTO NON ASCIUGA PERFETTAMENTE

1. Controllare che la funzione di aspirazione sia accesa e che il serbatoio di recupero non sia pieno.
 2. Controllare che le gomme tergipavimento siano pulite (vedere capitolo "PULIZIA TERGIPAVIMENTO").
 3. Controllare la regolazione dell'altezza e dell'inclinazione del tergipavimento (vedere "REGOLAZIONE DEL TERGIPAVIMENTO").
 4. Controllare che i tubi di aspirazione e tergipavimento siano inseriti correttamente nei propri alloggiamenti sul serbatoio di recupero.
 5. Intervenire sul filtro di aspirazione pulendolo (vedere capitolo "PULIZIA DEL FILTRO ASPIRAZIONE").
 6. Intervenire sul tubo tergipavimento pulendolo (vedere capitolo "PULIZIA DEL TUBO TERGIPAVIMENTO").
 7. Sostituire le gomme se usurate.
- Consultare il centro di assistenza tecnica autorizzato per un suggerimento.

PRODUZIONE ECCESSIVA DI SCHIUMA

Controllare che sia stato usato detersivo a schiuma frenata. Eventualmente aggiungere una minima quantità di liquido antischiUMA nel serbatoio recupero.

Si tenga presente che si ha una maggior produzione di schiuma quando il pavimento è poco sporco. In tal caso diluire maggiormente la soluzione detergente.

MANUTENZIONE PROGRAMMATA

INTERVENTO	GIORNALIERO	20 ORE *	200 ORE *	1000 ORE *
PULIZIA SERBATOIO DI RECUPERO	•			
PULIZIA FILTRO ASPIRAZIONE	•			
PULIZIA FILTRO SOLUZIONE		•		
PULIZIA SPAZZOLE	•			
SMONTAGGIO SPAZZOLE E PULIZIA	•			
PULIZIA TERGIPAVIMENTO	•			
SOSTITUZIONE GOMMA TERGIPAVIMENTO ANTERIORE			•	
SOSTITUZIONE GOMMA TERGIPAVIMENTO POSTERIORE		•		
SOSTITUZIONE GOMME LATERALI			•	
SOSTITUZIONE GOMMA PARASPRUZZI SPAZZOLA LATERALE				•
CONTROLLO REGOLAZIONE TERGIPAVIMENTO		•		
PULIZIA TUBO TERGIPAVIMENTO		•		
PULIZIA SERBATOIO SOLUZIONE		•		
CONTROLLO ELETTROLITO BATTERIE		•		
CONTROLLO FRENI				•
CONTROLLO MOTORE TRAZIONE				•
CONTROLLO MOTORE SPAZZOLE				•
CONTROLLO MOTORI ASPIRAZIONE			•	
CONTROLLO GRUPPI LAVANTI			•	
SERRAGGIO VITI				•

* Le ore si riferiscono a quelle indicate sul display (vedere capitolo "CONTAORE").

SPAZZOLE CONSIGLIATE

Le spazzole devono essere scelte in funzione del tipo di pavimento e dello sporco da asportare. Il materiale impiegato ed il diametro delle setole sono gli elementi che differenziano le spazzole.

MATERIALE	CARATTERISTICHE
PPL (Polipropilene)	Buona resistenza all'usura. Mantiene le caratteristiche con acqua calda fino a 60°C. Non è igroscopico.
NYLON	Ottima resistenza all'usura, anche con acqua calda oltre 60°C. E' igroscopico. Con il tempo perde le caratteristiche fisiche.
TYNEX	Ha una setola in nylon con l'inserimento di granuli abrasivi. Da usare con cautela per non segnare il pavimento o rovinare la lucidatura.
SPESSORE DELLE SETOLE	Le setole di spessore più grosso sono più rigide e quindi vanno usate su pavimento liscio o con piccole fughe. Su pavimento irregolare o con rilievi o fughe profonde è consigliabile usare setole più morbide le quali penetrano più facilmente in profondità. Va tenuto presente che quando le setole della spazzola sono consumate e quindi troppo corte, diventano rigide e non riescono più a penetrare e pulire in profondità anche perché, come per le setole troppo grosse, la spazzola tende a saltellare.

MACCHINA	CODICE	QUANTITÀ	DESCRIZIONE	IMPIEGO
diamond 100s	48907050	1	Spazzola cilindrica PPL 0,5 Ø 150	Pavimenti lisci con piccole fughe e sporco persistente.
	48907060	1	Spazzola cilindrica PPL 1 Ø 280	Pavimenti lisci con piccole fughe e sporco persistente.
	48907070	1	Spazzola cilindrica NYLON 0,8 Ø 150	Pavimenti in materiale resistente e particolarmente sporchi.
	48907080	1	Spazzola cilindrica TYNEX Ø 280	Pavimenti in materiale resistente e particolarmente sporchi.
	48907090	1	Spazzola cilindrica TYNEX leggero Ø 280	Pavimenti in materiale resistente e particolarmente sporchi.
	48907100	1	Spazzola laterale PPL 0,9 Ø 285	Tutti i pavimenti.

